

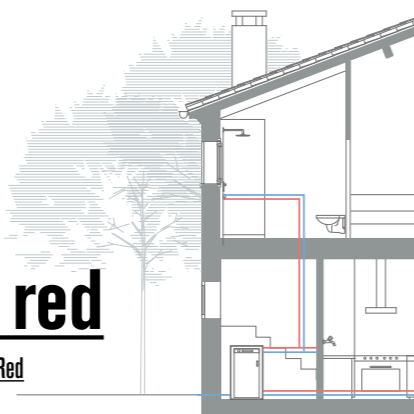



01 Il sistema red

04 . 09 Red System / Système Red / System Red



02 Le caldaie a biomassa

10 . 69 Biomass boilers / Les Chaudières à biomasse / Die Biomasse-Heizkessel

- 14 . Slim
- 18 . Compact 35
- 22 . Compact 35 EasyClean
- 32 . Selecta
- 36 . Performa Easy Clean +
- 40 . Practika
- 46 . Logika
- 50 . Logika Refill
- 54 . Lotus



03 Serbatoi e sistemi di caricamento

70 . 77

Pellet loading systems and tanks / Réservoirs et systèmes de chargement du pellet / Behälter und Pelletzuführsysteme

72 . Stoccaggio in prossimità della caldaia

Storage close to the boiler / Stockage à proximité de la chaudière / Lagerung in der Nähe des Heizkessels

74 . Stoccaggio remoto

Remote storage / Stockage à distance / Ferne Lagerung



04 Bollitori e Puffer

78 . 93

Boilers and puffer tanks / Bouilleurs et puffer / Boiler und Pufferspeicher

84 . Serbatoio ad accumulo per acqua calda sanitaria

Storage Cylinder for domestic hot water / Réservoir à Accumulation pour eau chaude sanitaire / Speicherkessel für sanitäres Warmwasser

86 . Serbatoio ad accumulo per acqua primaria (riscaldamento)

Primary water storage tank (heating) / Réservoir à accumulation pour eau primaire (chauffage) / Speichertank für Brauchwasser (Heizung)

88 . Bollitore per acqua calda sanitaria

Water Cylinder for domestic hot water / Bouilleur pour eau chaude sanitaire / Wasserkessel für sanitäres Warmwasser

90 . Puffer combinato ad accumulo "Tank in Tank"

Storage Cylinder "Tank In Tank" / Ballon Tampon Combiné à Accumulation « Tank In Tank » / Puffer Mit Speicher „Tank In Tank“ Kombiniert

92 . Puffer combinato istantaneo "Pipe in Tank"

Combined Instant Cylinder "Pipe In Tank" / Ballon Tampon Combiné Instantané "Pipe In Tank" / Puffer Mit Sofort Wärmendem Behälter „Pipe In Tank“ Kombiniert



05 Solare (Pannelli Solari e Centralina)

94 . 101

Solar panels and control unit / Panneaux solaires et centrale / Solarpaneele und Steuergerät

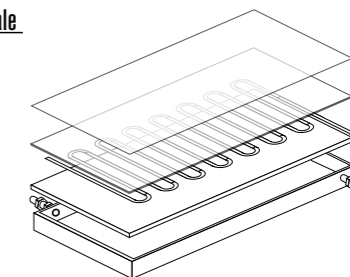

06 Schemi impianti

102 . 109

System diagram / Schéma des systèmes / Plan der Anlagen

Il sistema completo per ogni esigenza

The complete system for every requirement / Le système complet pour toute exigence / Das komplette System für jede Anforderung

Ogni ambiente necessita di quantità significative di energia per il suo comfort durante tutto l'arco dell'anno. In relazione alla stagione, alla localizzazione geografica, al numero degli ambienti, il fabbisogno energetico dell'habitat varia sensibilmente.

En Each room requires a significant amount of energy to be comfortable year round. Depending on the time of year, on the geographic location, on the number of rooms, the energy requirement of a habitat varies considerably.

Fr Chaque environnement a besoin de quantités d'énergie significatives pour son confort au cours de l'année. En fonction de la saison, de la localisation géographique, du nombre de pièces, les besoins énergétiques de l'habitat varient considérablement.

De Um eine behagliche Atmosphäre zu schaffen, bedarf jeder Wohnbereich das ganze Jahr über einer bedeutenden Mengen an Energie. Der energetische Bedarf des Ambiente variiert im bedeutendem Ausmaß je nach Jahreszeit, geographischer Lage und Anzahl der zu wärmenden Räume. tradurre Disponibile su Compact Easyclean e Logika.

DIMENSIONI CASA SIZE OF HOME DIMENSIONS MAISON GRÖSSE DES WOHNBEREICHS



CASA DI PICCOLE DIMENSIONI: <120 mq
Small house: <120 mq
Maison de petite taille: <120 mq
Kleines haus: <120 mq



CASA DI MEDIE DIMENSIONI: >120 mq < 200mq
Small house: >120 mq < 200mq
Maison de petite taille: >120 mq < 200mq
Kleines haus: >120 mq < 200mq



CASA DI GRANDI DIMENSIONI: > 200mq
Small house: > 200mq
Maison de petite taille: > 200mq
Kleines haus: > 200mq



PICCOLO CONDOMINIO
Apartment house
Petit établissement
Eigentumswohnung

NUCLEO FAMILIARE SIZE OF FAMILY NOYAU FAMILIAL ANZAHL FAMILIENMITGLIEDER



RIDOTTO
Reduced
Réduit
Wenige



MEDIO
Medium
Moyen
Mittel



NUMEROSO
Large
Nombreux
Viele



PIÙ NUCLEI
FAMIGLIARI
More family units
Plusieurs familles
Mehr Familien

CONSUMI ACQUA CALDA HOT WATER CONSUMPTION CONSOMMATIONS EAU CHAUDE WARMWASSERVERBRAUCH



NORMALI
Normal
Normales
Normal



CONSUMI FREQUENTI
Frequent
Frequentes
Verstaerkt



NOTEVOLI
Considerable
Considerables
Hoch

TIPO DI COMBUSTIBILE TYPE OF FUEL TYPE DE COMBUSTIBLE BRENNSTOFF



PELLET
Pellet
Pellets
Pellets



LEGNA
Wood
Bois
Holz



SOLARE
Solar
Soleil
Sonne

1



Esempio di installazione in cui il riscaldamento è assicurato da una caldaia a pellet compact e l'acqua calda sanitaria è garantita dal pannello solare e dalla caldaia tramite un bollitore acqua sanitaria

_Installation example where the heating is provided by a boiler pellet stove and the dhw is provided by the solar panel and the stove by means of a dhw cylinder.

_Exemple d'installation où le chauffage est assuré par un chaudière à pellets et l'eau chaude sanitaire est garantie par le panneau solaire et par le poêle par le biais d'une chaudière à eau sanitaire.

_Installationsbeispiel, in dem die erwärmung durch einen pellet-heizkessel gewährleistet wird und das brauchwasser durch ein solarmodul und den kaminofen anhand eines brauchwasserkessels geliefert wird.

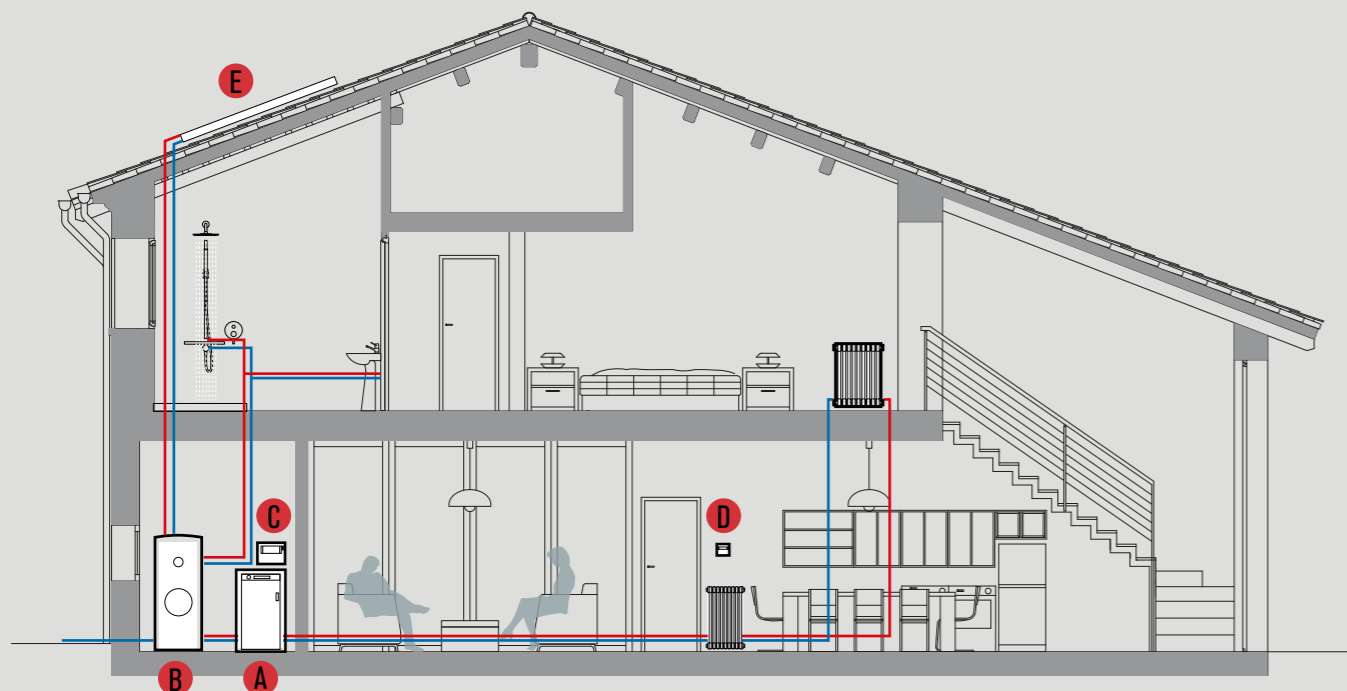

A
Caldaia a Pellet SELECTA
Pellet Boiler SELECTA / Chaudière à pellets SELECTA
/ Pellet-Heizkessel SELECTA

B
Bollitore ACS
DHW Cylinder / Chaudière ACS / Wasserkessel ACS

C
Centralina
Control panel / Centrale / Steuergerät

D
Termostato
Thermostat / Thermostat / Thermostat

E
Pannello solare
Solar panel / Panneau solaire / Solarmodul

2



Esempio di installazione in cui il riscaldamento è assicurato da una caldaia a pellet e l'acqua calda sanitaria è garantita dal pannello solare e dalla caldaia tramite un bollitore acqua sanitaria

_Installation example where both heating and dhw are managed via a storage cylinder (tank in tank) powered by a pellet boiler and solar panels.

_Exemple d'installation où le chauffage et l'eau chaude sanitaire sont gérés par un puffer à accumulation (tank in tank) alimenté par une chaudière à pellets et par les panneaux solaires.

_Installationsbeispiel, in dem die beheizung und das brauchwasser durch einen, von einem pellet-heizkessel und solarmodulen gespeisten pufferspeicher (tank in tank) gesteuert wird.

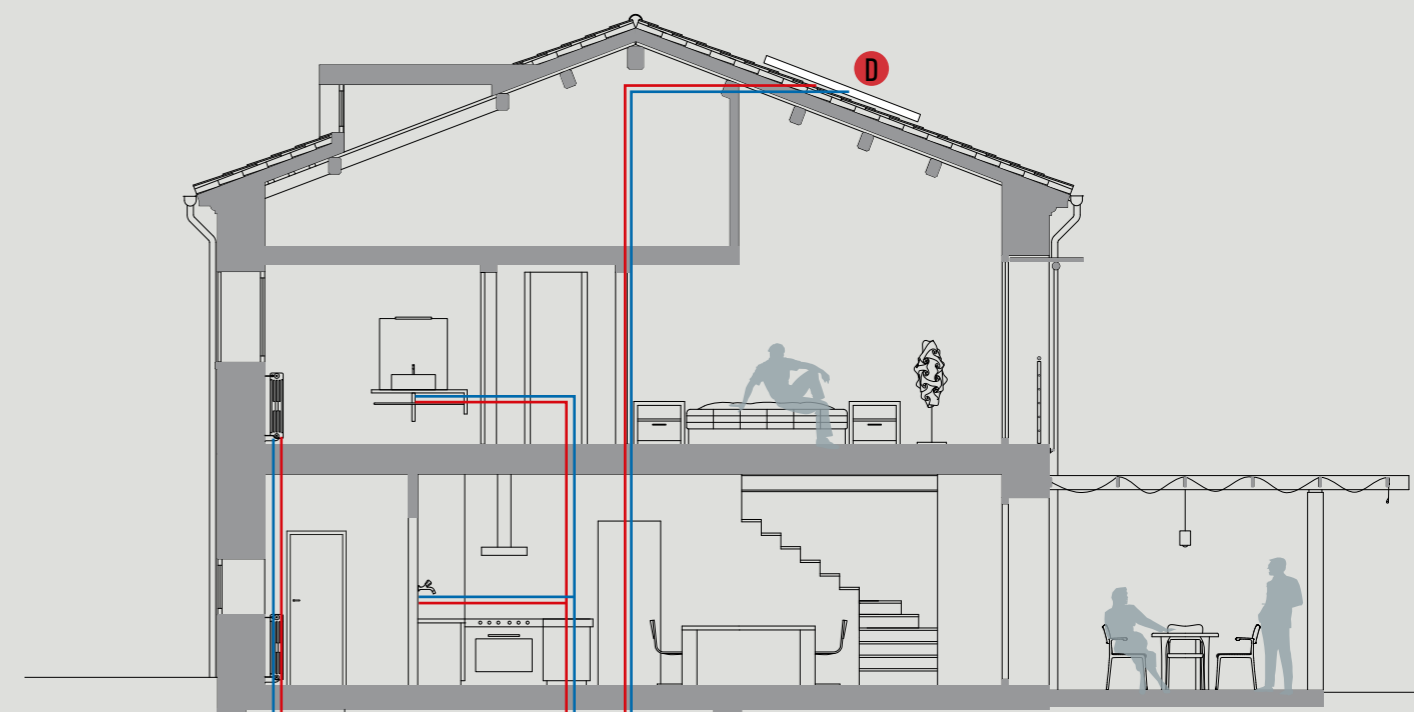

A
Caldaia a Pellet COMPACT o PRACTIKA
Pellet Boiler COMPACT o PRACTIKA / Chaudière à pellets COMPACT o PRACTIKA / Pellet-Heizkessel COMPACT o PRACTIKA

B
Puffer TANK in TANK
TANK in TANK Cylinder / Puffer TANK in TANK / Puffer TANK in TANK

C
Centralina
Control panel / Centrale / Steuergerät

D
Pannello solare
Solar panel / Panneau solaire / Solarmodul

3



Esempio di installazione in cui riscaldamento e acqua calda sanitaria sono gestiti tramite un puffer combinato (pipe in tank) alimentato da una caldaia a pellet e dai pannelli solari

_Installation example where both heating and dhw are managed via a storage cylinder (pipe in tank) powered by a pellet boiler and solar panels.

_Exemple d'installation où le chauffage et l'eau chaude sanitaire sont gérés par un puffer combiné (pipe in tank) alimenté par une chaudière à pellets et par les panneaux solaires.

_Installationsbeispiel, in dem die beheizung und das brauchwasser durch einen, von einem pellet-heizkessel und solarmodulen gespeisten Kombiniert puffer (pipe in tank) gesteuert wird.

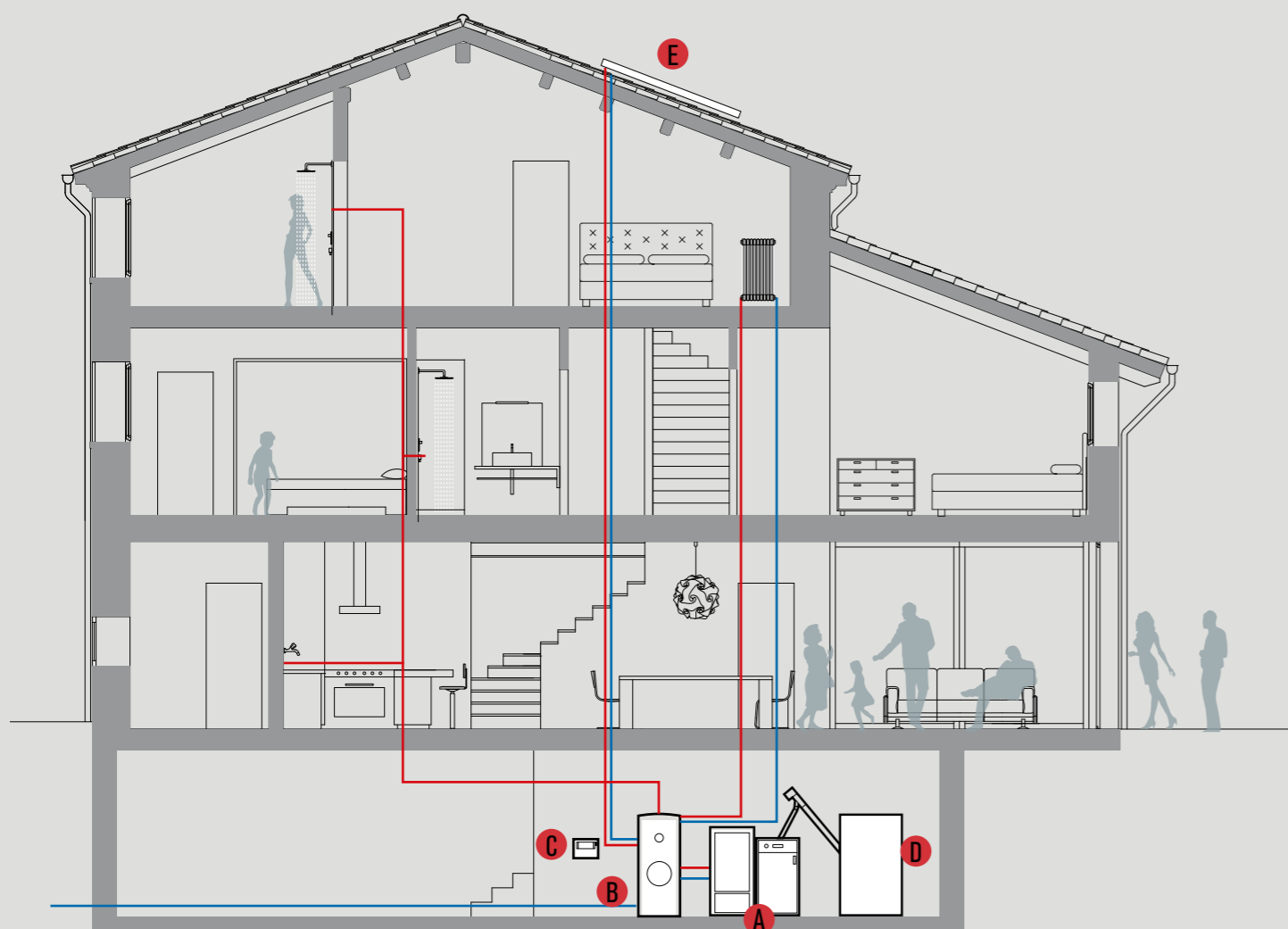

- A**
Caldaia a Pellet SELECTA o LOGIKA
Pellet Boiler SELECTA o LOGIKA / Chaudière à pellets
SELECTA o LOGIKA / Pellet-Heizkessel SELECTA o LOGIKA
- B**
Puffer PIPE in TANK / PIPE in TANK Cylinder / Puffer PIPE
in TANK / Puffer PIPE in TANK

- C**
Centralina / Control panel / Centrale / Steuergerät
- D**
Coclea di caricamento - Serbatoio a pellet remoto
Remote pellet Tank loading feed screw / Vis sans fin de
chargement réservoir à pellet à distance / Fernbediente
Ladeschnecke für den Pelletbehälter

- E**
Pannello solare
Solar panel / Panneau
solaire / Solarmodul

4



Esempio di installazione in cui riscaldamento e acqua calda sanitaria sono gestiti tramite un puffer combinato (pipe in tank) alimentato da una caldaia a pellet e dai pannelli solari

_Installation example where both heating and dhw are managed via an cylinder (pipe in tank) powered by a pellet boiler and solar panels.

_Exemple d'installation où le chauffage et l'eau chaude sanitaire sont gérés par un puffer (pipe in tank) alimenté par une chaudière à pellets et par les panneaux solaires.

_Installationsbeispiel, in dem die beheizung und das brauchwasser durch einen, von einem pellet-heizkessel und solarmodulen gespeisten puffer (pipe in tank) gesteuert wird.

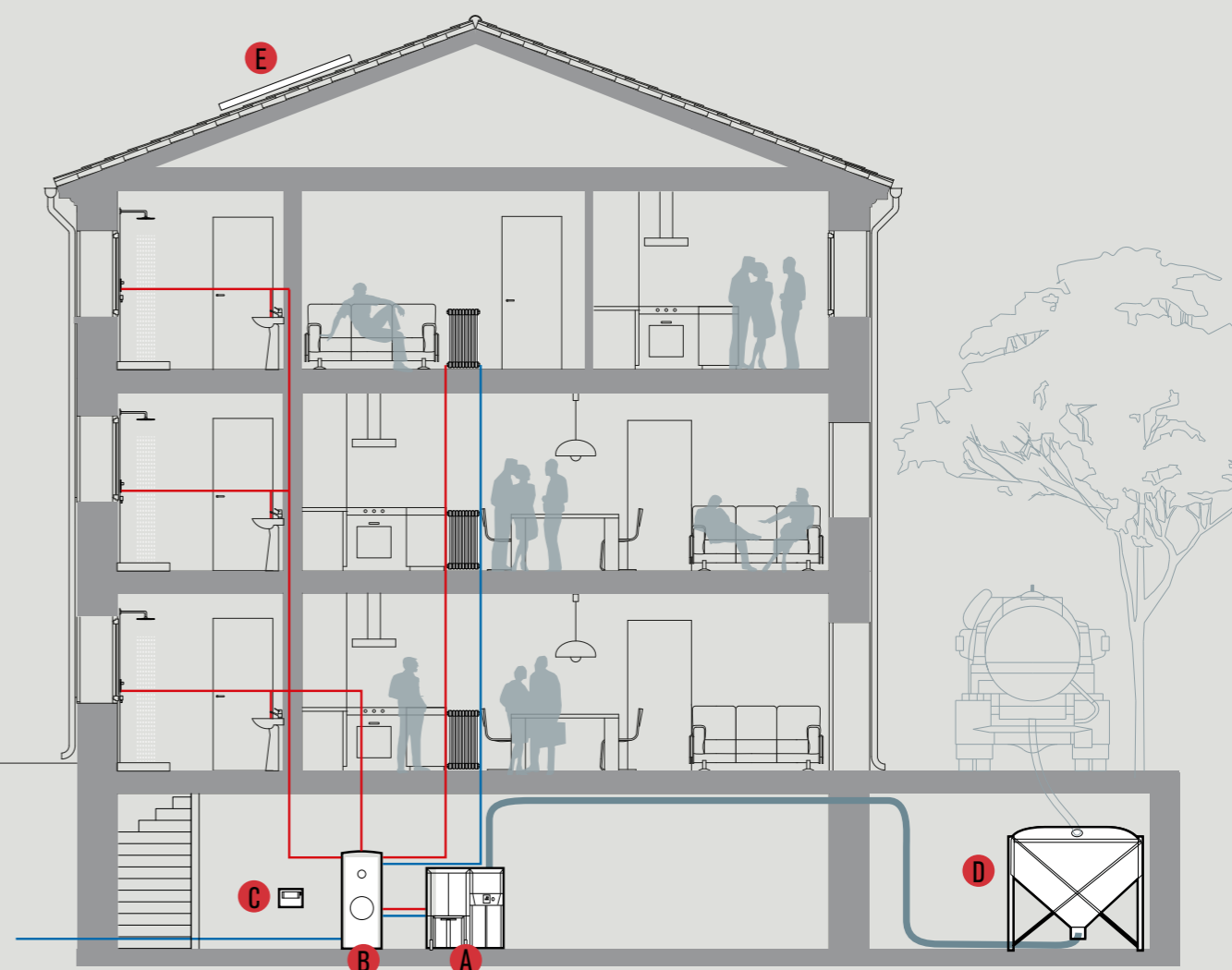

- A**
Caldaia a Pellet COMPACT 35 o LOGIKA
Pellet Boiler COMPACT 35 o LOGIKA
/ Chaudière à pellets COMPACT 35 o
LOGIKA / Pellet-Heizkessel COMPACT 35
o LOGIKA

- B**
Puffer PIPE in TANK / PIPE in TANK
Cylinder / Puffer PIPE in TANK / Puffer
PIPE in TANK

- C**
Centralina / Control panel / Centrale /
Steuergerät

- D**
BIG BAG
- E**
Pannello solare
Solar panel / Panneau solaire /
Solarmodul

02 Le Caldaie a biomassa

Biomass boilers / Les Chaudières à biomasse / Die Biomasse-Heizkessel

Caldaie a pellet e legna, semplici nel funzionamento, robuste, affidabili, democratiche nel prezzo.

Il comfort e la funzionalità dei sistemi RED semplifica la gestione energetica della casa, diminuisce i costi dei consumi, migliora la qualità della vita.

En_Pellet and wood boilers, simple to operate, sturdy, reliable and affordable. The comfort and functionality afforded by RED systems simplifies the energy management of your home, cutting down consumption costs while enhancing the quality of life.

Fr_Chaudières à pellets et à bois, simples à utiliser, robustes, fiables, et à un prix abordable. Le confort et la fonctionnalité des systèmes RED simplifient la gestion énergétique de la maison, diminuent les coûts de consommation, et améliorent la qualité de vie.

De_Pellet- und Holz-Heizkessel: Einfacher Betrieb, stabil, zuverlässig, erschwinglicher Preis. Der Komfort und die Zweckmäßigkeit der Systeme RED vereinfachen die Energieversorgung im Haus, verringern die Konsumkosten und verbessern die Lebensqualität.

Le famiglie di prodotti

The product ranges / Les familles de produits / Die Produktfamilien

Serie Slim

Slim

pp 14÷17



15 kW 

Serie Compact

Compact

pp 18÷21



35 kW 

Compact

Easy Clean

pp 22÷27



35 kW 

Serie Selecta

Selecta

pp 32÷35



15 kW
20 kW
25 kW
30 kW
35 kW 

Serie Performa

Performa

EasyClean+

pp 36÷39



15 kW
20 kW
25 kW
30 kW 

Serie Practika

Practika

pp 40÷43



28 kW
33 kW 

Serie Logika

Logika

pp 46÷49



25 kW
35 kW 

Logika

Refill

pp 50÷53



COLLEGAMENTO A SERBATOI REMOTI
To connect to a large remote tank
À relier à un réservoir à distance
Fermtanks

25 kW
35 kW 

Serie Lotus

Lotus

pp 54÷57



24,8 kW 

Slim

Caldaia ad alta efficienza particolarmente compatta. Grazie ad una profondità molto ridotta e agli attacchi idraulici posteriori o laterali (opzionale), può essere accostata al muro ed è quindi adatta per installazioni con poco spazio (es. terrazzi, corridoi, ecc).

En_Particularly compact high-efficiency boiler. Thanks to its very limited depth and (optional) hydraulic connections at the back or side, it can be placed next to the wall and is therefore suitable for installation where there is not much space (e.g. terraces, corridors, etc.)

Fr_Chaudière à haut rendement particulièrement compacte. Grâce à sa profondeur très réduite et aux raccords hydrauliques postérieurs ou latéraux (en option), il est possible de l'installer contre le mur afin de permettre son installation dans des espaces réduits (ex. balcons, couloirs, etc.).

De_Äußerst kompakter Hochleistungs-Heizkessel. Dank seiner äußerst geringen Tiefe und der auf der Rückseite oder auf der Seite (optional) angebrachten Hydraulikanschlüsse, kann er sehr nahe an der Wand positioniert werden und ist somit für Installationen in beengten Raumverhältnissen (z.B. Terrassen, Korridore, etc.) bestens geeignet.

Compact Slim 15

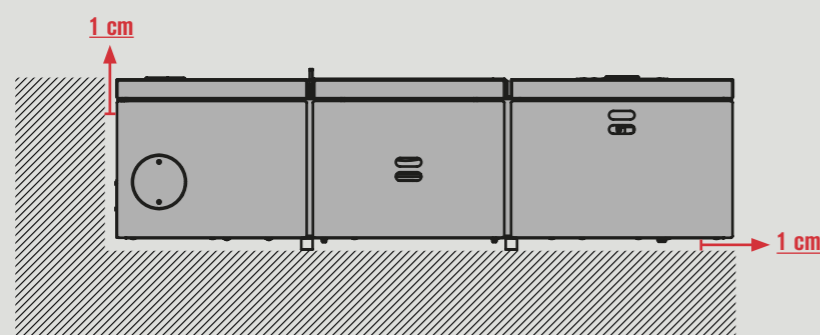

Possibilità' di essere accostata al muro.

Can be placed next to the wall. / Possibilité d'être placée contre le mur. / Kann ganz nahe an der Wand aufgestellt werden.



Caricamento pellet tramite coclea

Pellet-screw loading
Chargement du granulés au moyen de la vis sans fin
Zuführung der Pellets mit Schnecken



Fondo piatto

Flat bottom
À fond plat
Flachboden
(400kg)



Tramoggia

Hopper
À trémie
Trichter
(300kg)



Caricamento pellet tramite aspiratore

Pellet loading with suction pipe
Chargement du granulés au moyen de l'aspirateur
Zuführung der Pellets mit Saugerät



Tramoggia

Hopper
À trémie
Trichter
(185kg - 1400kg)



Fondo piatto

Flat bottom
À fond plat
Flachboden
(140kg - 1400kg)

Serbatoi compatibili:

Compatible tanks
Réservoirs compatibles
Kompatible Behälter

Slim nel dettaglio

Slim in detail / Slim en détail /
Detailansicht Slima



C Serbatoio di caricamento in dotazione con capacità di circa 60 Litri (circa 40 kg).

En_Filling tank provided with a capacity of approximately 60 litres (about 40 kg).

Fr_Réservoir de chargement fourni avec une capacité d'environ 60 litres (environ 40 kg).

De_Mitgelieferter Ladungstank mit Fassungsvermögen von circa 60 Litern (circa 40 kg).

F Collegamenti idraulici posteriori o laterali (opzionale)

En_Rear or lateral hydraulic connections (optional).

Fr_Raccordements hydrauliques postérieurs ou latéraux (en option).

De_Hydraulikanschlüsse auf der Rückseite oder auf der Seite (optional)

E Capiente cassetto cenere per pulizie con frequenza settimanale.

En_Large ash tray for a weekly clean.

Fr_Grand tiroir à cendres pour des nettoyages hebdomadaires.

De_Geräumiges aschefach für reinigung mit wöchentlicher frequenz.



A Electronica programmabile che gestisce le funzioni della caldaia (inclusa funzione spazzacamino e funzione estate/inverno).

Programmable electronics that manages the boiler functions (including chimney sweep and summer/winter functions).

Électronique programmable qui gère les fonctions de la chaudière (notamment, la fonction ramoneur et la fonction été/hiver).

Programmierbare Elektronik, die die Heizkesselfunktionen handhabt (einschließlich Kaminkehrer-Funktion und Sommer-/Winter-Funktion).



B Armadio di protezione (opzionale)

Protective cabinet (optional) / Armoire de protection (en option) / Sicherungsschrank (optional)



G Uscita fumi posteriore o superiore

Rear or top flue gas outlet / Sortie des fumées postérieure ou supérieure / Rauchgasabzug nach hinten oder nach oben

B Gruppo braciore in ghisa per una lunga durata nel tempo.

Cast iron grate unit for long-lasting durability. / Brasero en fonte pour une longue durée dans le temps. / Brennertopfeinheit aus Gusseisen für lange Haltbarkeit.

D Aria comburente canalizzabile dall'esterno.

Combustion air ducted from the outside. / Air comburant pouvant être canalisé de l'extérieur. / Von außen kanalisierbare Verbrennungsluft.

Compact 35

Caldia a pellet compatta per ambienti ridotti (sottoscala, sgabuzzino, piccoli vani tecnici, ecc) con alti rendimenti e ampia modulazione di funzionamento. Possibilità di completare la parte idraulica con 4 diversi kit in base alle esigenze dell'impianto. Ampia gamma di sistemi di caricamento e stoccaggio pellet. Tramite pannello della caldaia è possibile controllare le temperature del puffer e/o dell'acqua calda sanitaria.

En_Compact pellet boiler for confined spaces (under the staircase, storage room, small utility compartments, etc.) with high performance levels and extensive operating control. The hydraulic part can be completed with 4 different kits depending on the system's needs. Wide range of pellet loading and storage systems. You can check the temperature of the puffer tank and/or domestic hot water through the boiler's panel.

Fr_Chaudière à pellet compacte pour les espaces réduits (soutentes, débarras, petits locaux techniques, etc.) à haut rendement et large modulation de fonctionnement. Possibilité de compléter la partie hydraulique avec 4 kits différents en fonction des exigences de l'installation. Vaste gamme de systèmes de chargement et de stockage du pellet. Il est possible de contrôler les températures du puffer et/ou de l'eau chaude sanitaire à partir du panneau de la chaudière.

De_Kompakter Pelletheizkessel für kleine Räume (Treppenverschlänge, Abstellräume, kleine Technikräume, etc.) mit hohem Wirkungsgrad und einem breiten Modulationsspektrum in Bezug auf die Funktionen. Möglichkeit zur Ergänzung des hydraulischen Teils mit 4 verschiedenen Bausätzen, je nach Anforderungen der Anlage. Umfassendes Sortiment an Systemen zur Befüllung und Lagerung des Pellet. Über die Bedientafel des Heizkessels kann die Temperatur des Pufferspeichers und/oder des Brauchwarmwassers kontrolliert werden.



Compact 35

Ampia modulazione

Wide adjustment / Large modulation
/ Breites Modulationsspektrum

32 kW - 8,1 kW

Capiente serbatoio Pellet

Large tank Pellets / Réservoir
de grande contenance / Großer
Pelletbehälter

C35 : 95 kg

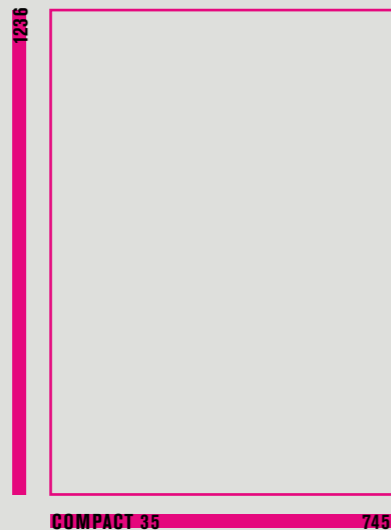

COMPACT 35 745



Caricamento pellet tramite coclea

Pellet-screw loading
Chargement du granulés au moyen de la vis sans fin
Zuführung der Pellets mit Schnecken

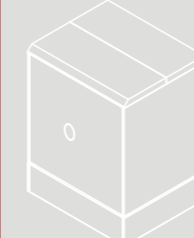

Fondo piatto

Flat bottom
À fond plat
Flachboden
(400kg)



Tramoggia

Hopper
À trémie
Trichter
(300kg)



Caricamento pellet tramite aspiratore

Pellet loading with suction pipe
Chargement du granulés au moyen de l'aspirateur
Zuführung der Pellets mit Saugerät



Tramoggia

Hopper
À trémie
Trichter
(185kg - 1400kg)

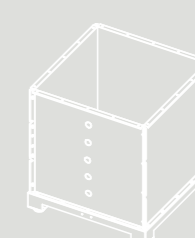

Fondo piatto

Flat bottom
À fond plat
Flachboden
(140kg - 1400kg)



Big bag

(1,5t - 7,6t)

Serbatoi compatibili:

Compatible tanks
Réservoirs compatibles
Kompatible Behälter

Compact 35 nel dettaglio

Compact in detail / Compact en détail /
Detailansicht Compact

A

Electronica programmabile che gestisce le funzioni della caldaia (inclusa funzione spazzacamino e funzione estate/inverno).

En_Programmable electronics that manages the boiler functions (including chimney sweep and summer/winter functions).

Fr_Electronique programmable qui gère les fonctions de la chaudière (notamment, la fonction ramoneur et la fonction été/hiver).

De_Programmierbare elektronik, die die heizkesselfunktionen handhabt (einschliesslich kaminkehrer-funktion und sommer-/winter-funktion).



D Capiente cassetto cenere per pulizie con frequenza settimanale.

En_Large ash tray for a weekly clean.

Fr_Grand tiroir à cendres pour des nettoyages hebdomadaires.

De_Gräumiges aschefach für reinigung mit wöchentlicher frequenz.

E Possibilità di completare la parte idraulica con 4 diversi kit in base alle esigenze dell'impianto.

En_The hydraulic part can be completed with 4 different kits depending on the system's needs.

Fr_Possibilité de compléter la partie hydraulique avec 4 différents kits en fonction des exigences de l'installation.

De_Möglichkeit zur ergänzung des hydraulischen teils mit 4 verschiedenen bausätzen, je nach anforderungen der anlage.

B



Gruppo braciere in ghisa per una lunga durata nel tempo.

Cast iron grate unit for long-lasting durability.

Brasero en fonte pour une longue durée dans le temps.

Brennertopfeinheit aus Gusseisen für lange Haltbarkeit.

F

Serbatoio di caricamento in dotazione con capacità di circa 146 Litri (circa 100 kg).

Filling tank provided with a capacity of approximately 146 litres (about 100 kg). / Réservoir de chargement fourni avec une capacité d'environ 146 litres (environ 100 kg). / Mitgelieferter Ladungstank mit Fassungsvermögen von circa 146 Litern (circa 100 kg).

C

Aria comburente canalizzabile dall'esterno per una massima efficienza dell'impianto, ideale per le case a basso consumo di energia.

Combustion air that can be ducted from outside for maximum efficiency of the system, ideal for homes with low energy consumption levels.

Air comburant canalisable de l'extérieur pour un rendement maximal de l'installation, idéale pour les maisons à faible consommation d'énergie.

Zur Optimierung der Leistung der Anlage kann die Verbrennungsluft von außen kanalisiert werden, ideal für Häuser mit geringem Energieverbrauch.

Compact 35 EasyClean

La caldaia che si pulisce da sola.

The boiler with an automatic cleaning system / Des chaudières simples à utiliser / Der Heizkessel, der sich alleine reinigt



Easy Clean è l'esclusivo sistema automatico di evacuazione e compattamento della cenere che consente di effettuare le operazioni di svuotamento cenere ad intervalli fino a 3 mesi. Il prelievo e lo spostamento della cenere avviene tramite un pratico carrello dotato di ruote. La pulizia dei turbolatori è gestita automaticamente dal sistema, tramite timer programmabile. Pulizia automatica del braciere tramite griglia rotante o sistema ad aria compressa.

En_Easy Clean is the system that automatically evacuates and compresses the ash so you only need to empty the ash every 3 months. The ash can be collected and moved in a practical wheeled trolley. The turbulators are cleaned automatically by the system with a programmable timer. Automatic brazier cleaning system with a rotating grid or a compressed-air system.

Fr_Exclusif, Easy Clean est le système automatique d'évacuation et de compactage de la cendre qui permet d'effectuer les opérations de vidage de la cendre à des intervalles allant jusqu'à 3 mois. Le prélèvement et le déplacement de la cendre adviennent par l'intermédiaire d'un chariot, pratique, doté de roues. Le nettoyage des turbulateurs est géré automatiquement par le système, à l'aide d'une minuterie programmable. Nettoyage automatique du brasier avec la grille pivotante ou le système à air comprimé.

De_Easy Clean ist das exklusive automatische Entleerungs- und Kompaktierungssystem der Asche, dank dem zwischen den Ascheentleerungsvorgängen bis zu 3 Monate vergehen können. Die Entnahme und Entfernung der Asche erfolgt mit Hilfe eines praktischen, mit Rädern versehenen Wagens. Die Reinigung der Turbulatoren wird automatisch vom System über einen programmierbaren Timer gesteuert. Automatische Reinigung der Brennschale mittels drehbarem Gitter oder Druckluftsystem.

Cassetto trolley per raccolta cenere, con svuotamento a frequenza stagionale.

Ash collection trolley for seasonal emptying.
Tiroir-trolley pour le ramassage des cendres, avec vidage chaque saison.
Ziehwagen zum Sammeln der Asche, mit geringer Entleerhäufigkeit.



Pulizia automatica dei turbolatori.

Automatic turbulator cleaning.
Nettoyage automatique des turbulateurs.
Automatische Reinigung der Turbulatoren.

Pulizia automatica del braciere.

Automatic brazier cleaning system
Nettoyage automatique du brasier
Automatische Reinigung der Brennschale

Ancora più facile da usare.

Easy to use boilers / Chaudières simples à utiliser / Leicht verwendbare Heizkessel

Nelle caldaie a pellet Compact Easy Clean, un pannello digitale "touch" integrato semplice ed intuitivo gestisce tutta la programmazione dell'impianto. Con pochi comandi si imposta la temperatura che l'impianto provvederà a mantenere costante durante tutto l'arco della giornata.

En_In pellet boilers, a simple, user-friendly built-in digital panel controls the entire system programming. With just a few simple commands, you can set the temperature the system will constantly guarantee throughout the entire day.

Fr_Sur les chaudières à pellets, le panneau digital intégré, simple et intuitif, gère toute la programmation du système. Grâce à quelques commandes, il est possible de régler la température que le système maintiendra constante pendant toute la journée.

De_Bei den Pelletheizungen, handhabt eine integrierte, einfache und intuitive Digitalsteuertafel die gesamte Programmierung der Anlage. Mit wenigen Befehlen wird die Temperatur eingegeben, die die Anlage während des gesamten Tagesverlaufes aufrecht erhält.

Grande display "touch" (94x33mm) retroilluminato per una massima visibilità.

Large display (94x33mm) backlit to provide utmost visibility.
Grand écran (94 x 33 mm), rétroéclairé pour une visibilité maximale.
Grosses display (94x33mm), das für beste sicht von hinten beleuchtet wird.

Visualizzazione permanente e di facile comprensione dei principali parametri impiantistici.

Permanent and easy to understand display of the main system parameters.
Visualisation permanente e facilement compréhensible des principaux paramètres de l'installation.
Permanente und leicht verständliche anzeige der hauptparameter der anlage.

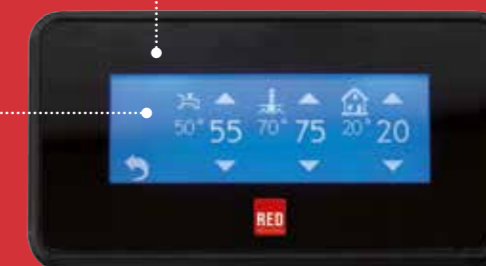

Compact 35

EasyClean

Questa particolare versione è equipaggiata di serie con un sistema di compattamento ed evacuazione della cenere ad intervalli fino a tre mesi. Dotata di pratico carrello per agevolare le operazioni di svuotamento e spostamento della cenere, di un sistema automatico di pulizia dei turbolatori e di pulizia del braciere, tramite griglia rotante o sistema ad aria compressa. La versione Easy Clean è completata da un pannello "touch" per un controllo dell'impianto ancora più facile ed intuitivo.

En_ This special version is fitted as standard with an ash compaction and evacuation system with intervals up to 3 months. Equipped with a handy trolley to make it easier to remove and move the ash, as well as an automatic turbulator and brazier cleaning system with a rotating grid or a compressed-air system. The Easy Clean version is completed with a touch-screen panel for an even easier and intuitive control over the system.

Fr_ Cette version particulière est équipée de série d'un système de compactage et d'évacuation de la cendre à des intervalles allant jusqu'à trois mois. Elle est équipée d'un chariot qui facilite les opérations de vidage et de déplacement de la cendre, d'un système automatique de nettoyage des turbulateurs et du brasier avec une grille rotative ou un système à air comprimé. La version Easy Clean est équipée d'un panneau à écran tactile pour faciliter et rendre encore plus intuitif le contrôle de l'installation.

De_ Diese Spezialausführung ist serienmäßig mit einem Kompaktierungs- und Entleerungssystem der Asche ausgestattet, dank dem die Ascheentleerung nur alle 3 Monate vorgenommen werden muss. Ausgestattet mit einem praktischen Wagen zur Erleichterung der Tätigkeiten zur Entnahme und Entfernung der Asche, einem automatischen Reinigungssystem der Turbolatoren und einem Reinigungssystem der Brennschale mittels drehbarem Gitter oder Druckluftsystem. Das Modell Easy Clean wird durch eine Bedientafel mit Touch Screen vervollständigt, wodurch sich die Anlagensteuerung noch einfacher und intuitiver gestaltet.

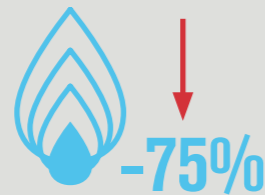

Operazioni di pulizia ridotte fino al 75%

Cleaning reduced by --75% / Opérations de nettoyage réduites jusqu'à --75% / Bis zu -75% weniger Reinigungsvorgänge.



Compact 35
EasyClean

EASY
CLEAN

Ampia modulazione

Wide adjustment / Large modulation
/ Breites Modulationsspektrum

32 kW - 8,1 kW

Capiente serbatoio Pellet

Large tank Pellets / Réservoir
de grande contenance / Großer
Pelletbehälter

C35 : 95 kg



Caricamento pellet tramite coclea

Pellet-screw loading
Chargement du granulés au moyen de la vis sans fin
Zuführung der Pellets mit Schnecken

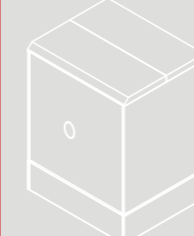

Fondo piatto

Flat bottom
À fond plat
Flachboden
(400kg)



Tramoggia

Hopper
À trémie
Trichter
(300kg)



Caricamento pellet tramite aspiratore

Pellet loading with suction pipe
Chargement du granulés au moyen de l'aspirateur
Zuführung der Pellets mit Saugerät



Tramoggia

Hopper
À trémie
Trichter
(185kg - 1400kg)



Fondo piatto

Flat bottom
À fond plat
Flachboden
(140kg - 1400kg)



Big bag

(1,5t - 7,6t)

Serbatoi compatibili:

Compatible tanks
Réservoirs compatibles
Kompatible Behälter

Compact 35 EasyClean nel dettaglio

Compact Easy in detail / Compact Easy en détail /
Detailansicht Compact Easy

A

Nuova elettronica programmabile che gestisce le funzioni della caldaia (inclusa funzione spazzacamino e funzione estate/inverno).

En_New programmable electronics that manages the boiler functions (including chimney sweep and summer/winter functions).

Fr_Nouvelle électronique programmable qui gère les fonctions de la chaudière (notamment, la fonction ramoneur et la fonction été/hiver).

De_Neue, programmierbare Elektronik, die die Heizkesselfunktionen auch per Fernbedienung handhabt (einschließlich Kaminkehrer-Funktion und Sommer-/Winter-Funktion).



B Sistema di pulizia turbolatori completamente automatico

En_Ash extraction system and fully automatic turbolator cleaning

Fr_Système d'extraction de la cendre et nettoyage des turbulateurs complètement automatique

De_Vollautomatisches system zur ascheentleerung und reinigung der turbolatoren

C

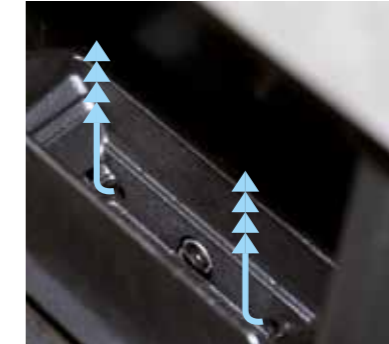

Pulizia automatica braciere tramite sistema ad aria compressa

Automatic brazier cleaning system with a compressed-air system.
Nettoyage automatique du brasier avec le système à air comprimé.
Automatische Reinigung der Brennschale mittels Druckluftsystem.



D

Sistema di estrazione della cenere completamente automatico

Fully automatic ash extraction system
Système d'extraction de la cendre complètement automatique
Komplett automatisches System zur Ascheentleerung

Selecta e Performa: le caldaie di ultima generazione.

Selecta and Performa: the latest generation boilers / Selecta et Performa: les chaudières de dernière génération / Selecta und Performa: die Heizkessel der neuesten Generation



Camera di combustione stagna.

Sealed combustion chamber. / Chambre de combustion étanche. / Luftdichte Brennkammer.

Grazie ad una camera di combustione perfettamente stagna, le nuove caldaie Performa non consumano l'ossigeno dell'ambiente prendendo tutta l'aria attraverso una canalizzazione in esterno dell'aria comburente.

En_Thanks to a perfectly sealed combustion chamber, the new Performa boilers do not use up the oxygen in the room by drawing all the air through an outer combustion air ducting.

Fr_Grâce à une chambre de combustion parfaitement étanche, les nouvelles chaudières Performa ne consomment pas l'oxygène du milieu, en prenant tout l'air par une canalisation extérieure de l'air comburant.

De_Dank einer perfekt luftdichten Brennkammer verbrauchen die neuen Heizkessel Performa keinen Sauerstoff aus dem Raum, da sie die gesamte Luft aus einer externen Kanalisierung der Verbrennungsluft entnehmen.



Ridotti tempi di accensione per un risparmio garantito.

Reduced ignition times for guaranteed savings. / Temps d'allumage réduits pour une économie garantie. / Reduzierte Einschaltzeit für eine garantierte Ersparnis.

Le nuove caldaie a pellet Performa sono equipaggiate con una nuova candeletta in ceramica che garantisce una drastica diminuzione dei tempi di accensione e, indirettamente, una sensibile riduzione dei consumi elettrici.

En_The new Performa pellet boilers are equipped with a new ceramic spark plug, which guarantees a sharp reduction in ignition times and, indirectly, a significant reduction in electrical consumption.

Fr_Les nouvelles chaudières à pellets Performa sont équipées d'une nouvelle bougie d'allumage en céramique qui garantit une diminution drastique des temps d'allumage et, indirectement, une nette réduction des consommations électriques.

De_Die neuen Pellet-Heizkessel Performa sind mit einer neuen Keramikzündkerze ausgestattet, die eine deutliche Verringerung der Einschaltzeit und indirekt eine spürbare Reduzierung des Stromverbrauchs gewährleistet.



Accensione in soli 3 minuti.

Ignition in 3 minutes only. / Einschaltzeit in nur 3 Minuten. / Allumage en 3 minutes seulement.



Beta, un nuovo sistema intelligente di controllo della combustione.*

Beta, a new, intelligent combustion control system. / Beta, un nouveau système intelligent de contrôle de la combustion. / Beta, ein neues intelligentes System zur Verbrennungssteuerung.

Installazione facilitata.

Easier installation. / Installation facilitée. / Einfache Installation.

La combustione efficace ed efficiente è indipendente dal tipo di collegamento alla canna fumaria che, con i sistemi tradizionali, può costituire un problema in fase di installazione.

En_Effective and efficient combustion is independent from any type of connection to the flue which, with traditional systems, may create problems during installation.

Fr_La combustion, efficace et efficiente, est indépendante du type de raccordement à la cheminée qui, avec les systèmes traditionnels, peut constituer un problème pendant l'installation.

De_Die Verbrennung ist wirksam und effizient und von der Art Verbindung mit dem Schornstein unabhängig, was bei den herkömmlichen Systemen in der Installationsphase ein Problem darstellen kann.

* solo su modelli Performa. For Performa boilers only. / Pour les chaudières Performa seulement. / Nur für Performa Heizkessel.

Nuove interfacce utente.

New user interfaces. / Nouvelles interfaces utilisateur. / Neue Benutzerschnittstellen.

Grazie al protocollo Modbus, è possibile dialogare con i sistemi di domotica più diffusi. E' anche possibile comandare la caldaia tramite smartphone e tablet.

En_Thanks to the Modbus protocol, you can communicate with the most popular home automation systems. You can also control the boiler with a smartphone and tablet.

Fr_Grâce au protocole Modbus, il est possible de communiquer avec les systèmes de domotique les plus répandus. Il existe également la possibilité de commander la chaudière par smartphone et tablette.

De_Dank des Modbus-Protokolls kann mit den am häufigsten verwendeten Domotik-Systemen kommuniziert werden. Außerdem kann er Heizkessel über Smartphone und Tablet gesteuert werden.



Una combustione sempre ottimizzata.

Optimised combustion at all times. / Une combustion toujours optimisée. / Eine jederzeit optimale Verbrennung.

Grazie ad un sensore interno alla caldaia, l'aria comburente è costantemente regolata in base alla quantità di pellet presente nel braciere, garantendo così una combustione efficace ed efficiente che si traduce in minori consumi, minori emissioni e pulizie molto meno frequenti.

En_Thanks to a sensor placed inside the boiler, the combustion air is constantly adjusted according to the quantity of pellets in the brazier, thus ensuring effective and efficient combustion and, as a result, reduced consumption, lower emissions and considerably less frequent cleaning.

Fr_Grâce à un capteur à l'intérieur de la chaudière, l'air de combustion est réglé en permanence en fonction de la quantité de pellet présent dans le brasier, en assurant ainsi une combustion efficace et efficiente qui se traduit par une moindre consommation de combustible, des émissions plus faibles et des nettoyages moins fréquents.

De_Dank eines Sensors im Inneren des Heizkessels wird die Verbrennungsluft auf Grund der Pelletmenge in der Brennschale konstant reguliert, wodurch eine wirksame und effiziente Verbrennung gewährleistet wird, was wiederum einen niedrigeren Verbrauch, weniger Emissionen und viel seltenere Reinigungen zur Folge hat.

EasyClean+

il sistema di pulizia ancora più intelligente

EasyClean+, an even smarter cleaning system. / EasyClean+, le système de nettoyage encore plus intelligent. / EasyClean+, das noch intelligentere Reinigungssystem.

EasyClean+ è l'esclusivo sistema automatico di raccolta, evacuazione e compattamento della cenere che consente di effettuare le operazioni di manutenzione ordinaria ad intervalli fino a 3 mesi. La pulizia dei turbolatori è gestita automaticamente dal sistema. La pulizia del braciere avviene tramite un sistema di raschiamento meccanico, quella automatica della testata avviene tramite un sistema di camme e raschiatori in acciaio inox. Il prelievo e lo spostamento della cenere avviene grazie ad un pratico carrello dotato di ruote (opzionale).

En_EasyClean+ is the exclusive automatic ash collection, evacuation and compaction system, which allows routine maintenance operations with intervals up to 3 months. Turbulator cleaning is managed automatically by the system. The brazier is cleaned via a mechanical scraping system. Finally, the automatic cleaning of the head takes place via a system of cams and stainless steel scrapers. The ash can be collected and moved in a handy wheeled trolley (optional).

Fr_EasyClean+ est le système automatique de récupération, évacuation et compactage des cendres qui permet d'effectuer les opérations d'entretien ordinaire à des intervalles de 3 mois maximum. Le nettoyage des turbulateurs est géré automatiquement par le système. Le nettoyage du brasier est effectué par un système de raclement mécanique. Pour finir, le nettoyage automatique de la tête est réalisé par un système de cames et de racleurs en acier inox. Le prélèvement et le déplacement des cendres ont lieu par l'intermédiaire d'un chariot, pratique, doté de roues (en option).

De_EasyClean+ ist das exklusive automatische Sammlungs-, Entleerungs- und Kompaktierungssystem der Asche, dank dem zwischen der Durchführung der ordentlichen Wartungstätigkeiten bis zu 3 Monate vergehen können. Die Reinigung der Turbolatoren wird automatisch vom System gesteuert. Die Reinigung der Brennschale erfolgt durch ein mechanisches Abschabsystem. Die automatische Reinigung des Kopfs erfolgt über ein System mit Nocken und Schabern aus Edelstahl. Die Entnahme und Entfernung der Asche erfolgt mit Hilfe eines praktischen, mit Rädern versehenen Wagens (optional).



Raccolta/estrazione ceneri del vano principale (camera combustione).

En_Collection/extraction of ashes from the main compartment (combustion chamber).

Fr_Récupération/Extraction des cendres du compartiment principal (chambre de combustion).

De_Sammlung/Entleerung der Asche im Hauptfach (Brennkammer).

Ulteriore sistema di estrazione ceneri dal vano girofumi.

En_Additional system for extracting ashes from the smoke circulation system.

Fr_Système ultérieur d'extraction des cendres depuis le tour de fumées.

De_Zusätzliches System zur Ascheentleerung über das Fach der Rauchrohrzüge.

Pulizia della testata tramite camme e raschiatori inox.

En_Cleaning of the head via cams and stainless steel scrapers.

Fr_Nettoyage de la tête par cames et racleurs inox.

De_Reinigung des Kopfs mit Nocken und Schabern aus Edelstahl.

Pulizia automatica dei turbolatori.

En_Automatic cleaning of turbulators.

Fr_Nettoyage automatique des turbulateurs.

De_Automatische Reinigung der Turbolatoren.

Cassetto trolley per raccolta cenere, con svuotamento a frequenza stagionale.

En_Trolley drawer for ash collection, with seasonal emptying.

Fr_Tiroir chariot pour récupération des cendres, avec vidage à fréquence saisonnière.

De_Trolleykasten zur Sammlung der Asche mit vierteljährlicher Entleerung.

Pulizia del braciere tramite raschiatore meccanico.

En_Brazier cleaning via a mechanical scraper.

Fr_Nettoyage du brasier par racleur mécanique.

De_Reinigung der Brennschale mit dem mechanischen Abschaber.



Selecta

Caldaia a pellet compatta per ambienti ridotti (sottoscala, sgabuzzino, piccoli vani tecnici, ecc) con alti rendimenti e ampia modulazione di funzionamento. Possibilità di completare la parte idraulica con diversi kit in base alle esigenze dell'impianto. Ampia gamma di sistemi di caricamento e stoccaggio pellet. Tramite il pannello della caldaia è possibile controllare le temperature del puffer e/o dell'acqua calda sanitaria.

En_Compact pellet boiler for confined spaces (under the staircase, storage room, small utility compartments, etc.) with high performance levels and extensive operating control. The hydraulic part can be complemented with different kits depending on the system's requirements. Wide range of pellet loading and storage systems. You can check the temperature of the puffer tank and/or domestic hot water through the boiler's panel.

Fr_Chaudière à pellet compacte pour les espaces réduits (souterrains, débarras, petits locaux techniques, etc.) à haut rendement et large modulation de fonctionnement. Possibilité de compléter la partie hydraulique avec différents kits en fonction des exigences de l'installation. Vaste gamme de systèmes de chargement et de stockage du pellet. Il est possible de contrôler les températures du puffer et/ou de l'eau chaude sanitaire à partir du panneau de la chaudière.

De_Kompakter Pelletheizkessel für kleine Räume (Treppenverschläge, Abstellräume, kleine Technikräume, etc.) mit hohem Wirkungsgrad und einem breiten Modulationsspektrum in Bezug auf die Funktionen. Möglichkeit zur Ergänzung des hydraulischen Teils mit verschiedenen Bausätzen, je nach Anforderungen der Anlage. Umfassendes Sortiment an Systemen zur Befüllung und Lagerung des Pellet. Über die Bedientafel des Heizkessels kann die Temperatur des Pufferspeichers und/oder des Brauchwarmwassers kontrolliert werden.



[Selecta 15](#)
[Selecta 20](#)
[Selecta 25](#)
[Selecta 30](#)
[Selecta 35](#)

[Selecta 25 ACS](#)
[Selecta 30 ACS](#)
[Selecta 35 ACS](#)

Ampia modulazione

Wide adjustment / Large modulation
 / Breites Modulationsspektrum

Selecta 15 > 22,6 kW - 4,85 kW
 Selecta 20 > 20 kW - 4,85 kW
 Selecta 25 > 13,5 kW - 4,85 kW
 Selecta 30 > 30 kW - 4,85 kW
 Selecta 35 > 35 kW - 4,85 kW

Capiente serbatoio Pellet

Large tank Pellets / Réservoir
 de grande contenance / Großer
 Pelletbehälter

S15 / S20: 46 Kg



Caricamento pellet tramite coclea

Pellet-screw loading
 Chargement du granulés au moyen de la vis sans fin
 Zuführung der Pellets mit Schnecken

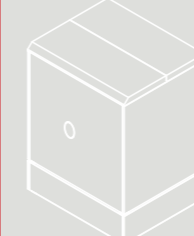

Fondo piatto
 Flat bottom
 À fond plat
 Flachboden
 (400kg)



Tramoggia
 Hopper
 À trémie
 Trichter
 (300kg)



Caricamento pellet tramite aspiratore

Pellet loading with suction pipe
 Chargement du granulés au moyen de l'aspirateur
 Zuführung der Pellets mit Saugerät



Tramoggia
 Hopper
 À trémie
 Trichter
 (185kg - 1400kg)

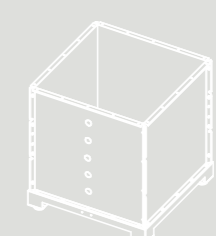

Fondo piatto
 Flat bottom
 À fond plat
 Flachboden
 (140kg - 1400kg)



Big bag
 (1,5t - 7,6t)

Serbatoi compatibili:
 Compatible tanks
 Réservoirs compatibles
 Kompatible Behälter

Selecta nel dettaglio

Selecta in detail / Selecta en détail /
Detailansicht Selecta



A Elettronica programmabile che gestisce le funzioni della caldaia (inclusa funzione spazzacamino e funzione estate/inverno).

En_Programmable electronics that manages the boiler functions (including chimney sweep and summer/winter functions).

Fr_Électronique programmable qui gère les fonctions de la chaudière (notamment, la fonction ramoneur et la fonction été/hiver).

De_Programmierbare elektronik, die die heizkesselfunktionen handhabt (einschliesslich kaminkehrer-funktion und sommer-/winter-funktion).

B Camera di combustione stagna.

En_Sealed combustion chamber.

Fr_Chambre de combustion étanche.

De_Luftdichte Brennkammer.

C Candeletta in ceramica ad alte prestazioni per accensioni rapide ed affidabili.

En_High-performance ceramic spark plug for quick and reliable ignition rapide ed affidabili.

Fr_Bougie en céramique de grande performance, pour des allumages rapides et fiables.

De_Hochleistungs-Keramikzündkerze für rasche und zuverlässige Einschaltungen.

D Capiente cassetto cenere per pulizie con frequenza settimanale.

En_Large ash tray for a weekly clean.

Fr_Grand tiroir à cendres pour des nettoyages hebdomadaires.

De_Geräumiges aschefach für reinigung mit wöchentlicher frequenz.

E SELECTA: Serbatoio di caricamento in dotazione con capacità di 46/100 Litri.

En_Filling tank provided with a capacity of 46/100 litres.

Fr_Réservoir de chargement fourni avec une capacité d'environ 46/100 litres.

De_Mitgelieferter Ladungstank mit Fassungsvermögen von 46/100 Litern.



Gruppo braciere in ghisa per una lunga durata nel tempo

En_Cast iron grate unit for long-lasting durability.

Fr_Brasero en fonte pour une longue durée dans le temps.

De_Brennertopfeinheit aus Gusseisen für lange Haltbarkeit.

G Possibilità di completare la parte idraulica con 2 diversi kit in base alle esigenze dell'impianto.

En_The hydraulic part can be completed with 2 different kits depending on the system's needs.

Fr_Possibilité de compléter la partie hydraulique avec 2 différents kits en fonction des exigences de l'installation.

De_Möglichkeit zur ergänzung des hydraulischen teils mit 2 verschiedenen bausätzen, je nach anforderungen der anlage.

H Aria comburente canalizzabile dall'esterno per una massima efficienza dell'impianto, ideale per le case a basso consumo di energia.

En_Combustion air that can be ducted from outside for maximum efficiency of the system, ideal for homes with low energy consumption levels.

Fr_Air comburant canalisable de l'extérieur pour un rendement maximal de l'installation, idéale pour les maisons à faible consommation d'énergie.

De_Zur Optimierung der Leistung der Anlage kann die Verbrennungsluft von außen kanalisiert werden, ideal für Häuser mit geringem Energieverbrauch.

Performa EasyClean+

Questa particolare versione è equipaggiata di serie con un sistema di compattamento ed evacuazione della cenere ad intervalli prolungati: settimanali nella versione standard, trimestrali con trolley (opzionale). Dotata di pratico carrello con ruote per agevolare le operazioni di svuotamento e spostamento della cenere, di un sistema automatico di pulizia dei turbolatori e di pulizia del braciere, tramite raschiamento meccanico. La pulizia automatica della testata avviene tramite un sistema di camme e raschiatori in acciaio inox. In più è stato aggiunto un nuovo sistema di pulizia della zona di passaggio fumi di scarico. Il pratico carrello con ruote (opzionale) che agevola le operazioni di svuotamento e spostamento della cenere può essere installato a destra o sinistra, per meglio adattarsi agli spazi ed esigenze di installazione.

En This specific version is equipped as standard with an ash compaction and evacuation system at extended intervals: weekly in the standard version, quarterly with trolley (optional). Equipped with a handy trolley to make it easier to remove and move the ash, as well as an automatic turbulator and brazier cleaning system through mechanical scraping. The automatic cleaning of the head takes place via a system of cams and stainless steel scrapers. Moreover, a new cleaning system of the exhaust smoke passageway has been added. The handy trolley with wheels (optional), which makes operations such as emptying and moving ashes easier, can be installed to the right or left, to better adapt to spaces and installation requirements.

Fr Cette version particulière est équipée de série d'un système de compactage et d'évacuation des cendres à des intervalles prolongés : hebdomadaires dans la version standard, trimestriel avec chariot (en option). Elle est équipée d'un chariot à roues qui facilite les opérations de vidage et de déplacement de la cendre, d'un système automatique de nettoyage des turbulateurs et du brasier, par raclement mécanique. Le nettoyage automatique de la tête est réalisé par un système de cames et de racleurs en acier inox. En outre, un nouveau système de nettoyage de la zone de passage des fumées d'évacuation a été ajouté. Le chariot pratique à roues (en option), qui facilite les opérations de vidage et de déplacement des cendres, peut être installé à droite ou à gauche, pour mieux s'adapter aux espaces et aux exigences d'installation.

De Diese spezielle Ausführung ist serienmäßig mit einem Entleerungs- und Kompaktierungssystem der Asche versehen, dank dem die Entleerungen weniger häufig vorgenommen werden müssen: wöchentlich bei der Standard-Ausführung, vierteljährlich bei der Ausführung mit Trolley (optional). Ausgestattet mit einem praktischen Wagen mit Rädern zur Erleichterung der Tätigkeiten zur Entnahme und Entfernung der Asche, einem automatischen Reinigungssystem der Turbolatoren und einem Reinigungssystem der Brennschale mittels mechanischer Abschabung. Die automatische Reinigung des Kopfs erfolgt über ein System mit Nocken und Schabern aus Edelstahl. Außerdem wurde ein neues System zur Reinigung der Durchzugsbereiche der Rauchgase hinzugefügt. Der praktische Wagen mit Rädern (optional), der Tätigkeiten zur Entleerung und Entfernung der Asche erleichtert, kann auf der rechten oder der linken Seite angebracht werden und passt sich somit optimal an die Raum- und Installationsanforderungen an.



[Performa EasyClean+ 15](#)
[Performa EasyClean+ 20](#)
[Performa EasyClean+ 25](#)
[Performa EasyClean+ 30](#)



Ampia modulazione

Wide adjustment / Large modulation
 / Breites Modulationsspektrum

25 kW - 7,5 kW
 30 kW - 7,5 kW
 15 kW - 4,8 kW
 20 kW - 4,8 kW

Capiente serbatoio Pellet

Large tank Pellets / Réservoir
 de grande contenance / Großer
 Pelletbehälter

25 / 30: 65 Kg
 15 / 20: 55 Kg



Caricamento pellet tramite coclea

Pellet-screw loading
 Chargement du granulés au moyen de la vis sans fin
 Zuführung der Pellets mit Schnecken



Fondo piatto

Flat bottom
 À fond plat
 Flachboden
 (400kg)

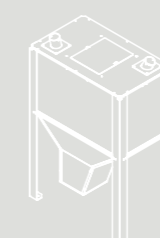

Tramoggia

Hopper
 À trémie
 Trichter
 (300kg)



Caricamento pellet tramite aspiratore

Pellet loading with suction pipe
 Chargement du granulés au moyen de l'aspirateur
 Zuführung der Pellets mit Saugerät



Tramoggia

Hopper
 À trémie
 Trichter
 (185kg - 1400kg)



Fondo piatto

Flat bottom
 À fond plat
 Flachboden
 (140kg - 1400kg)



Big bag

(1,5t - 7,6t)

**Serbatoi
 compatibili:**
 Compatible tanks
 Réservoirs compatibles
 Kompatible Behälter

Performa EasyClean+ nel dettaglio

Performa EasyClean+ in detail / Performa EasyClean+ en détail / Detailansicht Performa EasyClean+

A Sistema di pulizia della parte automatico della zona superiore dello scambiatore di calore per evitare l'addensamento delle ceneri.

En_Cleaning system of the automatic part of the top area of the heat exchanger to prevent the build-up of ashes.

Fr_Système de nettoyage de la partie automatique de la zone supérieure de l'échangeur de chaleur pour éviter que les cendres ne s'accumulent.

De_Automatisches Reinigungssystem des oberen Bereichs des Wärmetauschers zur Vermeidung einer Ansammlung von Asche.

B Braciere autopulente con sistema di raschiamento meccanico dello stesso grazie ad un robusto sistema di apertura e basculamento per lo svuotamento degli incombusti. Il sistema viene automaticamente attivato ad ogni spegnimento ed ogni qualvolta il sistema BETA rilevi un potenziale intasamento di combustibile dovuto all'accumulo di cenere.

En_Self-cleaning brazier with mechanical scraping system, thanks to a sturdy opening and tilting system for emptying unburned material. The system is automatically activated during each switch-off and whenever the BETA system detects potential fuel clogging due to ash accumulation.

Fr_Brasier auto-nettoyant avec système de raclement mécanique, grâce à un robuste système d'ouverture et de basculement pour la vidange des imbrûlés. Le système est automatiquement activé à chaque extinction et chaque fois que le système BETA détecte un encrassement potentiel du combustible, dû à l'accumulation de cendres.

De_Selbstreinigende Brennschale mit mechanischem Abschabsystem dank eines robusten Öffnungs- und Kippsystems zur Entnahme der unverbrannten Pellerückstände. Das System wird bei jeder Abschaltung und jedes Mal, wenn das BETA-System eine mögliche Verstopfung auf Grund einer Aschenansammlung erfasst automatisch aktiviert.

C Coclea di estrazione delle ceneri prodotte dalla combustione all'interno del braciere e dallo svuotamento automatico dello stesso.

En_Ash extraction feed screw for ash produced through combustion inside the brazier and by the automatic emptying of the brazier.

Fr_Vis sans fin d'extraction des cendres produites par la combustion à l'intérieur du brasier et par le vidage automatique du brasier même

De_Schnecke zur Entnahme der Asche, die durch die Verbrennung in der Brennschale und die automatische Entleerung der Brennschale anfällt.

D Coclea di estrazione delle ceneri contenute e raccolte dopo il passaggio nello scambiatore di calore e nel vano di estrazione dei fumi di scarico.

En_Ash extraction feed screw for ash contained and collected after passing through the heat exchanger and in the exhaust smoke extraction compartment.

Fr_Vis sans fin d'extraction des cendres contenues et récupérées après le passage dans l'échangeur de chaleur et le compartiment d'extraction des fumées d'évacuation.

De_Schnecke zur Entnahme der Asche, die nach dem Durchlauf durch den Wärmetauscher anfällt und im Entnahmefach der Rauchgase gesammelt wird.

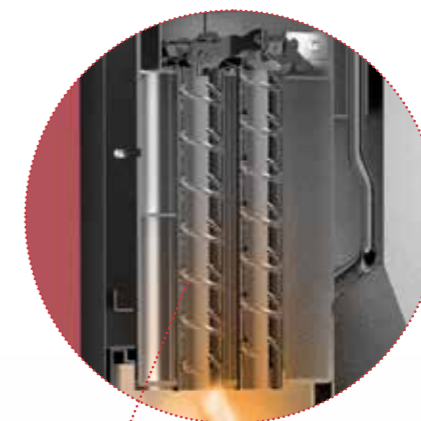

E Sistema di raschiamento e pulizia dello scambiatore di calore mediante molle in acciaio inox. Il loro periodico movimento automatico garantisce la pulizia delle zone di passaggio e la massima efficienza dello scambiatore stesso.

En_Scraping and cleaning system of the heat exchanger by means of stainless steel springs. Their periodic automatic movement ensures the cleaning of passageways and maximum efficiency of the heat exchanger.

Fr_Système de raclement et nettoyage de l'échangeur de chaleur par ressorts en acier inox. Leur mouvement automatique périodique garantit le nettoyage des zones de passage et un rendement maximal de l'échangeur.

De_Abschab- und Reinigungssystem des Wärmetauschers mittels Federn aus Edelstahl. Ihre regelmäßig stattfindende automatische Bewegung gewährleisten die Reinigung der Durchzugsbereiche und die optimale Funktionstüchtigkeit des Wärmetauschers.

F Trolley per la raccolta delle ceneri di scarico di entrambi i vani interni alla caldaia, facilmente smontabile per lo svuotamento. Può essere indifferentemente montato sul lato DX o SX della caldaia.

En_Trolley for discharge ash collection of both internal compartments of the boiler, easily detachable for emptying. It can be mounted either on the right or left side of the boiler.

Fr_Chariot pour la récupération des cendres d'évacuation des deux compartiments internes de la chaudière, facile à démonter pour le vider. Il peut indifféremment être monté du côté droit ou gauche de la chaudière.

De_Trolley zur Sammlung der aus beiden internen Fächern des Heizofens stammenden Asche, kann zur Entleerung einfach abgenommen werden. Er kann sowohl auf der rechten als auch auf der linken Seite des Heizkessels montiert werden.

Practika

Caldaia a pellet a bruciatore soffiato, dalla tecnologia e manutenzione semplificate. Gruppo bruciatore esterno alla caldaia per una facile manutenzione e installazione (la caldaia può essere ordinata con predisposizione al montaggio del bruciatore sia a dx sia a sx in base alle esigenze di spazio/ingombro). La dotazione di serie prevede un serbatoio remoto con capacità 100kg e il gruppo di caricamento a coclea. Possibilità di bruciare noccioli di olive o noccioli di ciliegia essiccati.

En_Pellet boiler with a blow burner featuring easier technology and maintenance. Burner unit outside the boiler for easier maintenance and installation (you can order a boiler with a burner that can be fitted both on the right and the left-hand side, depending on space/overall size). Equipment supplied as standard comprises a 100kg remote tank and the feed screw loading unit. You can also burn dried olive and cherry stones.

Fr_Chaudière à pellet avec brûleur à air soufflé, à technologie et entretien simplifiés. Groupe brûleur externe à la chaudière afin de faciliter l'installation et l'entretien (il est possible de commander la chaudière avec une prédisposition pour le montage du brûleur à droite ou à gauche, en fonction des exigences liées à l'espace/encombrement considéré). L'équipement de série prévoit un réservoir à distance d'une capacité de 100 kg et le groupe de chargement à vis sans fin. Possibilité de brûler des noyaux d'olives ou de cerises séchés.

De_Pelletheizkessel mit Gebläseburner, der sich durch vereinfachte Technologie und Wartung auszeichnet. Die Brenneinheit befindet sich außerhalb des Heizkessels, wodurch Wartung und Installation erleichtert werden (je nach Platzverhältnissen kann der Heizkessel mit Vorrüstung für die Montage auf der rechten oder auf der linken Seite bestellt werden). Die serienmäßige Ausstattung sieht einen ausgelagerten Behälter mit einem Fassungsvermögen von 100 kg und eine Schneckenbeschickungseinheit vor. Möglichkeit der Mitverbrennung von getrockneten Oliven- oder Kirschkernen.



Practika 28
Practika 33



Sistema di caricamento e stoccaggio (100lt) di serie
Pellet loading systems and tanks (100lt) as standard
Réservoirs (100lt) et systèmes de chargement du pellet standard
Standard Behälter (100lt) und Pelletzuführsysteme



Serbatoi compatibili
Compatible tanks
Réservoirs compatibles
Kompatible Behälter



Fondo piatto
Flat bottom
À fond plat
Flachboden
(400kg)

Practika nel dettaglio

Practika in detail / Practika en détail /
Detailansicht Practika

A Electronica programmabile che gestisce le funzioni della caldaia.

En_Programmable electronics to control the boiler functions.

Fr_Panneau électronique programmable qui gère les fonctions de la chaudière.

De_Programmierbare Elektronik, die die Heizkesselfunktionen handhabt.



C Braciere in acciaio inox ad alta resistenza.

En_High resistance stainless steel grate.

Fr_Brasero en acier inox haute résistance.

De_Brennertopf aus hoch beständigem, rostfreiem Stahl.

B



Gruppo bruciatore esterno alla caldaia per una facile manutenzione e installazione (la caldaia può essere ordinata con predisposizione al montaggio del bruciatore sia a dx sia a sx).

Burner unit outside the boiler for easy maintenance and installation (the boiler can be ordered designed for the burner to be mounted on the left and right).

Groupe brûleur extérieur à la chaudière pour un entretien et une installation faciles (la chaudière peut être commandée avec un prééquipement pour le montage du brûleur tant à droite qu'à gauche).

Brennertopf-Einheit außerhalb des Heizkessels für leichte Wartung und Installation (der Heizkessel kann so bestellt werden, dass der Brennertopf sowohl re. als auch li. montiert werden kann).

D

Capiente cassetto cenere per pulizie con frequenza settimanale.

Large ash tray for a weekly clean.

Grand tiroir à cendres pour des nettoyages hebdomadaires.

Geräumiges Aschefach für Reinigung mit wöchentlicher Frequenz.

Le caldaie Logika la combustione migliore

Logika: the best combustion. / Logika : la combustion, en mieux. / Logika: die beste Verbrennung.

La sonda lambda permette una regolazione ottimale della combustione in base alla misura diretta dell'ossigeno presente nei fumi. In particolare, aggiusta e ottimizza costantemente la quantità di aria primaria e secondaria durante l'intero ciclo di funzionamento della caldaia, dall'accensione iniziale fino all'esaurimento del combustibile e al suo spegnimento. Garantendo un intervallo di efficienza sempre ottimale, questa soluzione tecnica si traduce in emissioni ridotte e minori consumi.

En_The oxygen sensor provides optimum combustion adjustment based on direct measurement of the oxygen in the smoke. Specifically, it constantly adjusts and optimises the amount of primary and secondary air during the entire boiler operation cycle, from initial start-up until the fuel runs out and the boiler switches off. Since it guarantees an always optimum efficiency interval, this technical solution translates into lower emissions and less consumption.

Fr_La sonde Lambda permet une régulation optimale de la combustion en fonction de la mesure directe de l'oxygène présent dans les fumées. Plus précisément, elle ajuste et optimise en continu la quantité d'air principal et secondaire pendant le cycle intégral de fonctionnement de la chaudière, de l'allumage initial à l'épuisement du combustible et à son extinction. Garantissant un intervalle d'efficacité toujours optimal, cette solution technique se traduit par une réduction des émissions et de la consommation d'énergie.

De_Die Lambdasonde gestattet die Optimaleinstellung der Verbrennung auf Basis der direkten Sauerstoffmessung im Rauch. Insbesondere passt sie ständig die Primär- und Sekundärluft während des gesamten Betriebszyklus des Heizkessels vom anfänglichen Start bis zum Verbrennungsende und Ausgehen des Kessels an und optimiert sie. Durch die Sicherung eines immer optimalen Effizienzzeitraumes, führt diese Lösung zu reduzierten Emissionen und geringerem Verbrauch.

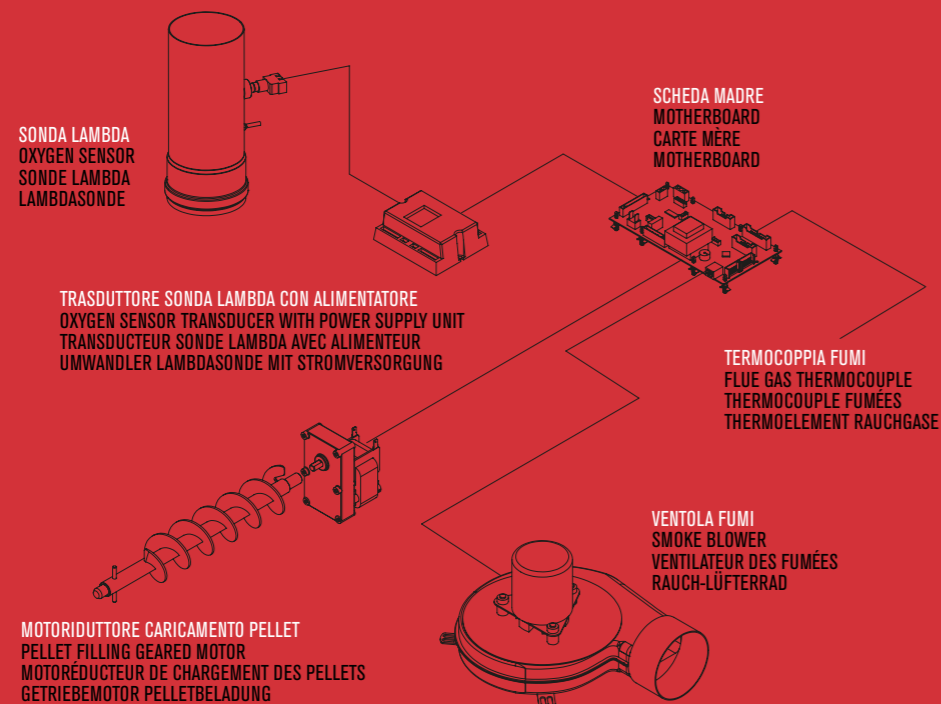

Easy Clean, la caldaia che si pulisce da sola.

The boiler with an automatic cleaning system / Des chaudières simples à utiliser / Der Heizkessel, der sich alleine reinigt

Easy Clean è l'esclusivo sistema automatico di evacuazione e compattamento della cenere che consente di effettuare le operazioni di svuotamento cenere ad intervalli fino a 3 mesi. Il prelievo e lo spostamento della cenere avviene tramite un pratico carrello dotato di ruote. La pulizia dei turbolatori è gestita automaticamente dal sistema, tramite timer programmabile. Pulizia automatica del braciere tramite griglia rotante o sistema ad aria compressa.

En_Easy Clean is the system that automatically evacuates and compresses the ash so you only need to empty the ash every 3 months. The ash can be collected and moved in a practical wheeled trolley. The turbulators are cleaned automatically by the system with a programmable timer. Automatic brazier cleaning system with a rotating grid or a compressed-air system.

Fr_Exclusif, Easy Clean est le système automatique d'évacuation et de compactage de la cendre qui permet d'effectuer les opérations de vidage de la cendre à des intervalles allant jusqu'à 3 mois. Le prélèvement et le déplacement de la cendre adviennent par l'intermédiaire d'un chariot, pratique, doté de roues. Le nettoyage des turbulateurs est géré automatiquement par le système, à l'aide d'une minuterie programmable. Nettoyage automatique du brasier avec la grille pivotante ou le système à air comprimé.

De_Easy Clean ist das exklusive automatische Entleerungs- und Kompaktierungssystem der Asche, dank dem zwischen den Ascheentleerungsvorgängen bis zu 3 Monate vergehen können. Die Entnahme und Entfernung der Asche erfolgt mit Hilfe eines praktischen, mit Rädern versehenen Wagens. Die Reinigung der Turbolatoren wird automatisch vom System über einen programmierbaren Timer gesteuert. Automatische Reinigung der Brennschale mittels drehbarem Gitter oder Druckluftsystem.

Cassetto trolley per raccolta cenere, con svuotamento a frequenza stagionale.

__Ash collection trolley for seasonal emptying.
__Tiroir-trolley pour le ramassage des cendres, avec vidage chaque saison.
__Ziehwagen zum Sammeln der Asche, mit geringer Entleerhäufigkeit.

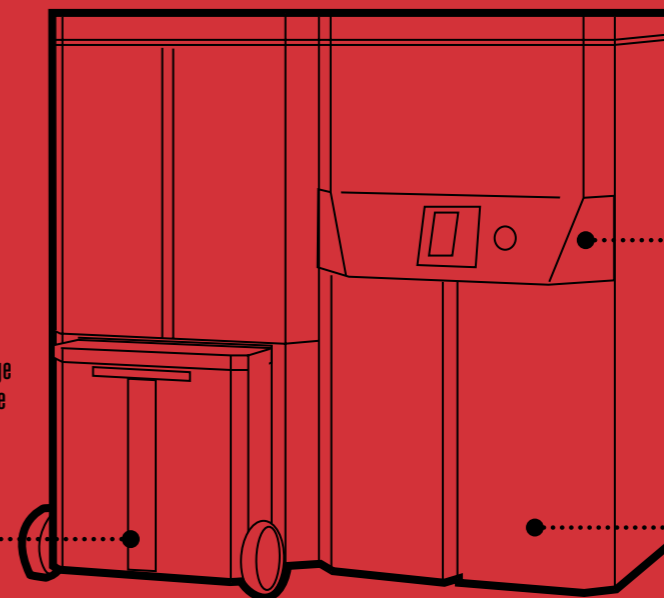

Pulizia automatica dei turbolatori.

__Automatic turbulator cleaning.
__Nettoyage automatique des turbulateurs.
__Automatische Reinigung der Turbolatoren.

Pulizia automatica del braciere.

__Automatic brazier cleaning system
__Nettoyage automatique du brasier
__Automatische Reinigung der Brennschale

Logika

Caldaia a pellet con controllo della combustione garantito da sonda lambda. Grazie ad un'elettronica evoluta permette la gestione di impianti idraulici complessi direttamente dal display o in remoto. Di serie la pulizia automatica del braciere (tramite griglia rotante). In opzione può essere equipaggiata con Easy Clean, il sistema di compattamento ed evacuazione della cenere ad intervalli fino a tre mesi che comprende un pratico carrello per agevolare le operazioni di svuotamento e spostamento della cenere e un sistema automatico di pulizia dei turbolatori.

En Pellet boiler with combustion control guaranteed by the lambda probe. Thanks to its advanced electronics, complex hydraulic systems can be controlled directly from the display or remotely. Automatic system to clean the brazier (with a rotating grid) supplied as standard. It can be fitted with Easy Clean as an optional feature. This is the ash compaction and evacuation system with intervals up to 3 months that includes a handy trolley to make it easier to remove and move the ash, as well as an automatic turbulator cleaning system.

Fr Chaudière à pellet avec contrôle de la combustion garanti par une sonde lambda. Grâce à une électronique évoluée, elle permet de gérer des installations hydrauliques complexes directement à partir de l'écran ou à distance. Elle est équipée de série du nettoyage automatique du brasier (avec grille rotative). Elle peut être équipée en option du système Easy Clean qui permet le compactage et l'évacuation de la cendre à des intervalles allant jusqu'à trois mois et qui comprend un chariot pour faciliter les opérations de vidage et de déplacement de la cendre et un système automatique de nettoyage des turbulateurs.

De Pelletheizkessel mit Verbrennungssteuerung mittels Lambda-Sonde. Dank einer hoch entwickelten Elektronik können komplexe hydraulische Anlagen direkt über das Display oder aus der Ferne gesteuert werden. Serienmäßig mit automatischer Reinigung der Brennschale (mittels drehbarem Gitter) ausgestattet. Auf Wunsch kann diese Modell mit Easy Clean ausgestattet werden, dem Kompaktierungs- und Entleerungssystem der Asche, dank dem die Ascheentleerung nur alle 3 Monate vorgenommen werden muss, und das einen praktischen Wagen zur Erleichterung der Tätigkeiten zur Entnahme und Entfernung der Asche sowie ein automatisches Reinigungssystem der Turbulatoren vorsieht.



GARANTENDO CONTROLLO E OTTIMIZZAZIONE CONTINUA DELLA COMBUSTIONE, LA TECNOLOGIA A SONDA LAMBDA ASSICURA ALTI RENDIMENTI ED EMISSIONI RIDOTTE

By ensuring continuous combustion optimisation and control, the lambda probe technology ensures high performance and low emissions

En garantissant le contrôle et l'optimisation continue de la combustion, la technologie à sonde lambda assure des rendements élevés et des émissions réduites
Die Technologie der lambda-sonde gewährleistet nicht nur eine kontinuierliche Kontrolle und Optimierung der Verbrennung, sondern sorgt auch für einen hohen Wirkungsgrad bei geringeren Emissionen



Logika 25
Logika 35

EASY
CLEAN



Caricamento pellet tramite coclea

Pellet-screw loading
Chargement du granulés au moyen de la vis sans fin
Zuführung der Pellets mit Schnecken



Fondo piatto

Flat bottom
À fond plat
Flachboden
(400kg)



Tramoggia

Hopper
À trémie
Trichter
(300kg)



Caricamento pellet tramite aspiratore

Pellet loading with suction pipe
Chargement du granulés au moyen de l'aspirateur
Zuführung der Pellets mit Saugerät



Tramoggia

Hopper
À trémie
Trichter
(185kg - 1400kg)

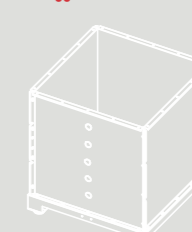

Fondo piatto

Flat bottom
À fond plat
Flachboden
(140kg - 1400kg)

Serbatoi compatibili:

Compatible tanks
Réservoirs compatibles
Kompatible Behälter

Logika nel dettaglio

Logika in detail / Logika en détail /
Detailansicht Logika

G Serbatoio di caricamento in dotazione con capacità di 200 litri (150 kg).

En_Filling tank provided with a capacity of 200 litres (150 kg).
Fr_Réservoir de chargement fourni avec une capacité d'environ 200 litres (150 kg).
De_Mitgelieferter Ladungstank mit Fassungsvermögen von 200 Litern (150 kg).



E Esclusione automatica della cenere in apposito cassetto trolley da 50 litri per una pulizia con frequenza stagionale (kit easy clean opzionale).

En_Automatic ash ejection into a special 50-litre trolley tray for cleaning every season (optional Easy Clean kit).
Fr_Expulsion automatique de la cendre dans un tiroir-trolley spécial de 50 litres, pour un nettoyage chaque saison (kit en option Easy Clean).
De_Automatischer Ausstoss der Asche in entsprechendes 50 Liter-Zugfach für eine Reinigung pro Saison (optionales Easy Clean-Set).

F Dispositivo tagliafiamma per una maggior sicurezza.

En_Flame trap device to ensure greater safety.
Fr_Dispositif coupe-feu pour plus de sécurité.
De_Flammentrenn-Vorrichtung für größere Sicherheit.

A Pulizia automatica dei turbolatori (kit opzionale easy clean).

Automatic turbolator cleaning (optional Easy Clean kit).
Nettoyage automatique des turbulateurs (kit Easy Clean en option).
Automatische Reinigung der Turbolatoren (optionales Easy Clean-Set).



B Camera di combustione in acciaio con scambiatore a sifone.

Steel combustion chamber with siphon heat exchanger.
Chambre de combustion en acier avec échangeur à siphon.
Verbrennungskammer aus Stahl mit Austauscher mit Siphon.

H Controllo della combustione tramite sonda lambda che garantisce il controllo automatico dell'aria primaria e secondaria.

Combustion is controlled by an oxygen sensor that guarantees automatic control of the primary and secondary air. / Contrôle de la combustion à l'aide de la sonde Lambda qui garantit le contrôle automatique de l'air principal et secondaire. / Verbrennungs-kontrolle durch Lambdasonde, die automatische Kontrolle der Primär- und Sekundärluft garantiert.

C Focolare in refrattario per emissioni ridotte.

Fireplace made of refractory to lower emissions.
Foyer en réfractaire, pour des émissions réduites.
Feuerstelle aus feuerfest für geringe Emissionen.

D Griglia rotante per pulizia automatica del braciere.

Rotary grille for automatic grate cleaning.
Grille rotative pour le nettoyage automatique du brasero.
Drehendes Gitter für die automatische Reinigung des Brennertopfs.



Serbatoio e scambiatore di calore separati per agevolarne movimentazione e trasporto.

Separate tank and heat exchanger to make handling And transport easier.
Réservoir et échangeur de chaleur séparés pour faciliter la manutention et le transport.
Separater behälter und wärmetauscher zur erleichterung von handling und transport.

Logika Refill

Pensata per ridurre al minimo gli intervalli di caricamento combustibile e di pulizia, questa particolare versione ha un serbatoio pellet di 37kg ed è dotata di un sistema di caricamento pellet a depressione (o pneumatico) da collegare ad un serbatoio remoto di grandi dimensioni per aumentarne l'autonomia di funzionamento. In opzione può essere equipaggiata con Easy Clean, il sistema di compattamento ed evacuazione della cenere ad intervalli fino a tre mesi che comprende un pratico carrello per agevolare le operazioni di svuotamento e spostamento della cenere, un sistema automatico di pulizia dei turbolatori.

En_Designed to reduce fuel loading intervals and cleaning to a minimum, this special version has a 37kg pellet tank and a depression (or pneumatic) pellet loading system that needs to be connected to a large remote tank to increase its operating time. It can be fitted with Easy Clean as an optional feature. This is the ash compaction and evacuation system with intervals up to three months that includes a handy trolley to make it easier to remove and move the ash, as well as an automatic turbulator cleaning system.

Fr_Conçue pour réduire au minimum la fréquence de chargement du combustible et de nettoyage, cette version particulière est équipée d'un réservoir de pellet de 37 kg et d'un système de chargement du pellet par dépression (ou pneumatique) à raccorder à un réservoir à distance de grandes dimensions afin d'augmenter son autonomie de fonctionnement. Elle peut être équipée en option du système Easy Clean qui permet le compactage et l'évacuation de la cendre à des intervalles allant jusqu'à trois mois et qui comprend un chariot pour faciliter les opérations de vidage et de déplacement de la cendre et un système automatique de nettoyage des turbulateurs.

De_Entwickelt, um die Frequenz der Brennstoffzufuhr und der Reinigung auf ein Minimum zu reduzieren, verfügt diese Spezialausführung über einen Pelletbehälter mit einem Fassungsvermögen von 37 kg und ist mit einem Pelletbeschickungssystem mit Unterdruck (oder Druckluft) ausgestattet, das zur Erhöhung der Betriebsautonomie an einen großen, ausgelagerten Behälter angeschlossen werden kann. Auf Wunsch kann diese Modell mit Easy Clean ausgestattet werden, dem Kompaktierungs- und Entleerungssystem der Asche, dank dem die Ascheentleerung nur alle 3 Monate vorgenommen werden muss und das einen praktischen Wagen zur Erleichterung der Tätigkeiten zur Entnahme und Entfernung der Asche sowie ein automatisches Reinigungssystem der Turbolatoren vorsieht.



Logika Refill 25
Logika Refill 35

EASY
CLEAN



Serbatoi compatibili
Compatible tanks
Réservoirs compatibles
Kompatible Behälter



Big bag
(1,5t - 7,6t)

Logika Refill nel dettaglio

Logika Refill in detail / Logika Refill en détail /
Detailansicht Logika Refill



Sistema di caricamento pneumatico per un'elevata autonomia

Pneumatic filling system to achieve long
running time
Système de chargement pneumatique
pour une autonomie accrue
Pneumatisches füllsystem für erhöhte
autonomie

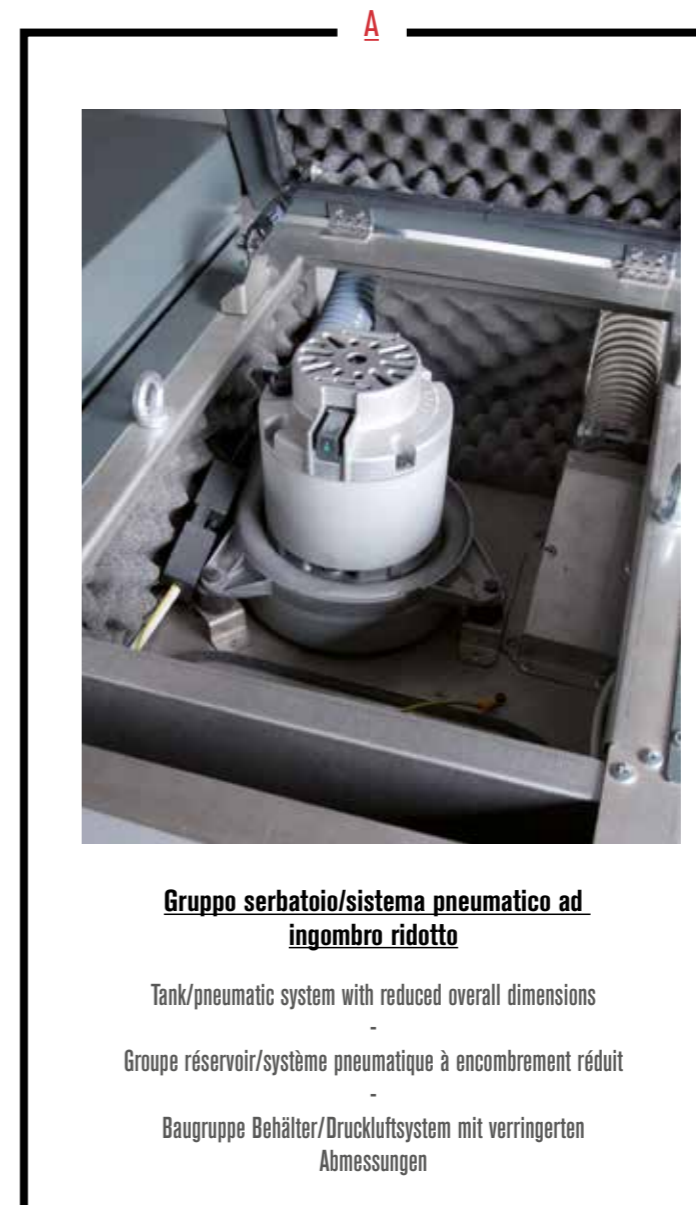

Gruppo serbatoio/sistema pneumatico ad ingombro ridotto

Tank/pneumatic system with reduced overall dimensions
-
Groupe réservoir/système pneumatique à encombrement réduit
-
Baugruppe Behälter/Druckluftsystem mit verringerten
Abmessungen

B

Serbatoio pellet di 37kg

37 kg pellet tank
-
Réservoir pellet de 37 kg
-
Pelletbehälter zu 37 kg

Lotus

Stufa a pellet con fianchi in ceramica, frontale in vetro e prestazioni di una vera caldaia. Dotata di ventilatore ambiente completamente gestibile tramite un pannello di controllo facile ed intuitivo. Di serie lo scambiatore per la produzione di acqua sanitaria. Come tutte le caldaie RED anche Lotus può essere integrata con i serbatoi remoti.

En_Pellet stove with ceramic sides, glass front panel and the performance levels of a real boiler. Fitted with a room fan that can be managed via the user-friendly control panel. The exchanger to produce domestic water comes as standard. Like all RED boilers, Lotus can be fitted with remote tanks.

Fr_Poêle à pellet avec flancs en céramique, panneau frontal en verre et les performances d'une véritable chaudière. Équipé d'un ventilateur ambiant entièrement gérable à partir d'un panneau de commande facile à utiliser et intuitif. L'échangeur pour la production d'eau sanitaire est fourni de série. Comme toutes les chaudières RED, Lotus peut être intégrée aux réservoirs à distance.

De_Pelletofen mit Seitenteilen aus Keramik und einer Frontplatte aus Glas, leistungsfähig wie ein echter Heizkessel. Ausgestattet mit einem Raumgebläse, das vollständig über eine einfache und intuitive Bedientafel gesteuert werden kann. Serienmäßig mit einem Wärmetauscher zur Produktion von Brauchwasser versehen. Wie alle anderen RED-Heizkessel, kann auch Lotus mit ausgelagerten Behältern ergänzt werden.



24,8 kW



Ampia modulazione: Da 6kw a 24,8kw (1:4)

_Wide operating range:
From 6kw to 24,8kw (1:4)
_Vaste modulation:
De 6 à 24,8kw (1:4)
_Weite modulierung:
Von 6kw bis 24,8kw (1:4)

Ventilazione ambiente regolabile

_Adjustable room ventilation
_Ventilation ambiante réglable
_Raumlüftung einstellbar

Funzione Estate/inverno

_Function Summer/winter
_Fonction été/hiver
_Funktion Sommer/winter

Stufa a pellet con fianchi e top in ceramica, frontale in vetro

Pellet stove with ceramic sides and top,
glass front
Poêle à pellets avec côtés et dessus en
céramique, façade en verre
Pelletofen mit seitenteilen und top aus
keramik, vorderteil aus glas

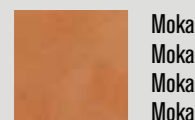

Moka
Moka
Moka
Moka



Bordeaux
Bordeaux
Bordeaux
Bordeaux



Sale e pepe
Sale e pepe
Poivre et sel
Salz Und Pfeffer



Caricamento pellet tramite coclea

Pellet-screw loading
Chargement du granulés au moyen de la vis sans fin
Zuführung der Pellets mit Schnecken



Fondo piatto
Flat bottom
À fond plat
Flachboden
(400kg)



Tramoggia
Hopper
À trémie
Trichter
(300kg)



Caricamento pellet tramite aspiratore

Pellet loading with suction pipe
Chargement du granulés au moyen de l'aspirateur
Zuführung der Pellets mit Saugerät



Tramoggia
Hopper
À trémie
Trichter
(185kg - 1400kg)



Fondo piatto
Flat bottom
À fond plat
Flachboden
(140kg - 1400kg)

**Serbatoi
compatibili:**
Compatible tanks
Réservoirs compatibles
Kompatible Behälter

Lotus nel dettaglio

Lotus in detail / Lotus en détail /
Detailansicht Lotus

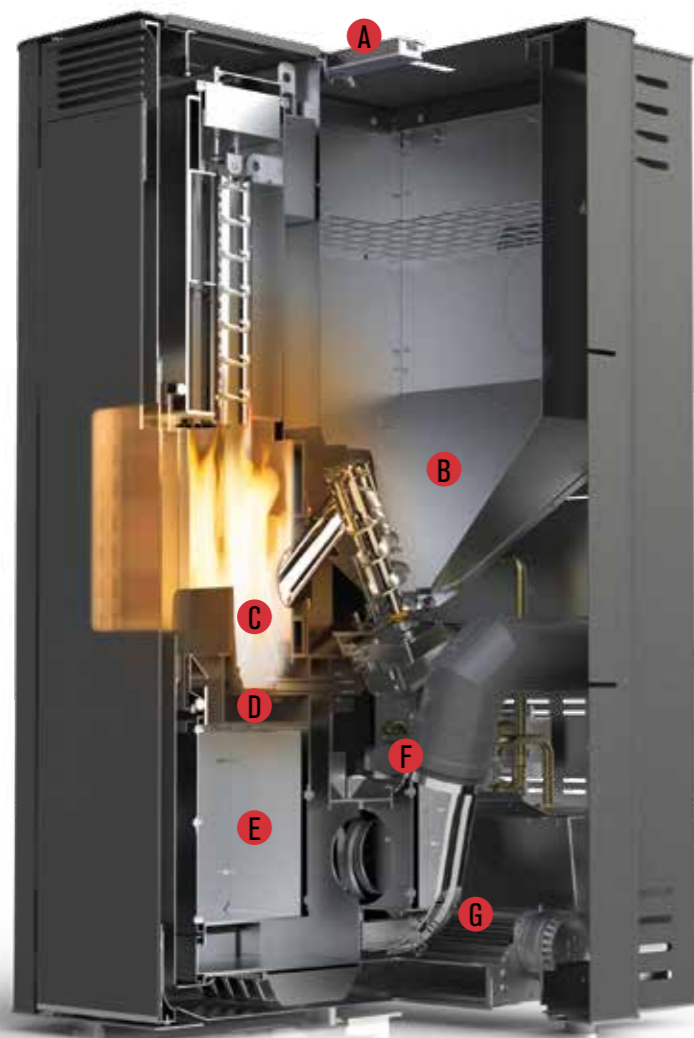

Gruppo braciere in ghisa per una lunga durata nel tempo.

En_Cast iron grate unit for long-lasting durability.

Fr_Brasero en fonte pour une longue durée dans le temps.

De_Brennertopfeinheit aus Gusseisen für lange Haltbarkeit.

B

Scambiatore di acqua calda sanitaria.

En_Domestic hot water exchanger.

Fr_Échangeur d'eau chaude sanitaire.

De_Austauscher für heißes Brauchwasser.

D

Aria comburente canalizzabile dall'esterno.

En_Combustion air ducted from the outside.

Fr_Air comburant pouvant être canalisé de l'extérieur.

De_Von außen kanalisierbare Verbrennungsluft.

F

Serbatoio di caricamento in dotazione con capacità di circa 110 litri (circa 70 kg).

En_Filling tank provided with a capacity of approximately 110 litres (about 70 kg).

Fr_Réservoir de chargement fourni avec une capacité d'environ 110 litres (environ 70 kg).

De_Mittelieferter Ladungstank mit Fassungsvermögen von circa 110 Litern (circa 70 kg).

G

Ventilatore ambiente.

En_Room fan.

Fr_Ventilateur ambiant.

De_Raumlüftung.



A

Electronica programmabile che gestisce le funzioni della caldaia (inclusa funzione spazzacamino e funzione estate/inverno).

Programmable electronics that manages the boiler functions (including chimney sweep and summer/winter functions).

Électronique programmable qui gère les fonctions de la chaudière (notamment, la fonction ramoneur et la fonction été/hiver).

Programmierbare Elektronik, die die Heizkesselfunktionen handhabt (einschließlich Kaminkehrer-Funktion und Sommer-/Winter-Funktion).

E

Capiente cassetto cenere per pulizie con frequenza settimanale (10 litri).

Large ash tray for a weekly clean (10 litres).

Grand tiroir à cendres pour des nettoyages hebdomadaires (10 litres).

Geräumiges Aschefach für Reinigung mit wöchentlicher Frequenz (10 Liter).

LEGENDA

Key / Légende / Legende

ErP	Classe efficienza energetica	Energy efficiency class	Classe d'efficacità energetica	Energie-effizienzklasse	
MAX	kW	Potenza utile nominale	Nominal heat output	Puissance utile nominale	Nominale Nutzleistung
	kW	Potenza termica al focolare	Heat capacity in combustion chamber	Puissance thermique au foyer	Wärmeleistung bei der Feuerstelle
	%	Rendimento utile nominale	Nominal efficiency	Rendement utile nominal	Nominaler Nutzertrag
MIN	kW	Potenza utile minima	Minimum heat output	Puissance utile minimale	Min. Nutzleistung
	Classe secondo EN303-5	Class compliant with EN303-5	Classe selon EN303-5	Klasse gemäß EN303-5	
	g/s	Portata fumi	Smoke flow rate	Débit des fumées	Rauchgas-Volumenstrom
	°C	Temperature fumi	Smoke temperature	Température des fumées	Temperatur Rauchgase
	l	Contenuto acqua caldaia	Boiler water capacity	Volume d'eau de la chaudière	Inhalt Wasser Heizkessel
	l/min	Portata sanitaria	DHW flow rate	Débit eau sanitaire	Durchfluss Brauchwassera ($\Delta T=30K$)
	bar	Pressione massima di lavoro	Maximum operating temperature	Pression maximale de travail	Maximaler Arbeitsdruck
	mm	Dimensioni (LxPxH)	Dimensions (WxDxH)	Dimensions (LxPxH)	Abmessungen (LxPxH)
	kg	Peso caldaia	Boiler weight	Poids de la chaudière	Gewicht Heizkessel
	mm	Diametro scarico fumi	Diameter of flue pipe	Diamètre du conduit de sortie des fumées	Durchmesser Rauchauslass
	kg	Capacità serbatoio pellet	Pellet tank capacity	Capacité du réservoir à pellets	Fassungsvermögen Pellettank
	h	Autonomia media con una carica	Running time with one load	Autonomie avec une charge	Autonomie mit einer Ladung
X	l/h	Portata impianto	System flow rate (l/h)	Débit installation (l/h)	Anlagenleistung (l/h)
Y	mbar	Prevalenza Residua pompa	Pump residual head (mbar)	Hauteur résiduelle pompe (mbar)	Restförderhöhe Pumpe (mbar)
		kit circolatore alta efficienza + ACS	high efficiency circulator kit + DHW	kit circulateur haute efficacité + ECS	Hochleistungs-Umwälzpumpenset + ACS
		+ kit circolatore alta efficienza	high efficiency circulator kit	kit circulateur haute efficacité	Hochleistungs-Umwälzpumpenset
		+ kit circolatore + ACS	circulator kit + DHW	kit circulateur + ECS	Umwälzpumpenset + ACS
		+ kit circolatore	circulator kit	kit circulateur	Umwälzpumpenset

Le indicazioni relative agli intervalli di svuotamento cenere per i modelli Easy Clean contenute nel catalogo possono variare in base al tipo di pellet utilizzato, all'installazione e allo stile di utilizzo.
 Ash emptying frequency indications for the Easy Clean models may vary in the catalogue, depending on the type of pellet used, the installation and the custom usage.
 Les indications du catalogue relatives aux intervalles de vidage des cendres pour les modèles Easy Clean peuvent varier selon le type de pellets utilisé, l'installation et le style d'utilisation.
 Die Angaben im Katalog zur Häufigkeit, in der bei den Modellen Easy Clean die Asche entleert werden muss, können abhängig von den verwendeten Pellets, der Art der Installation und dem Gebrauch abweichen.

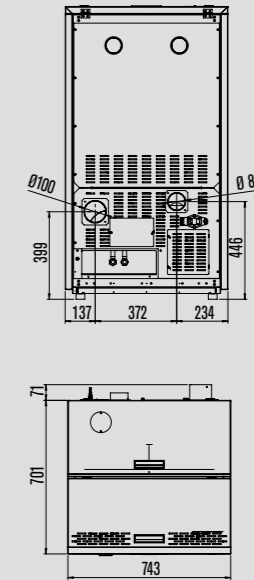
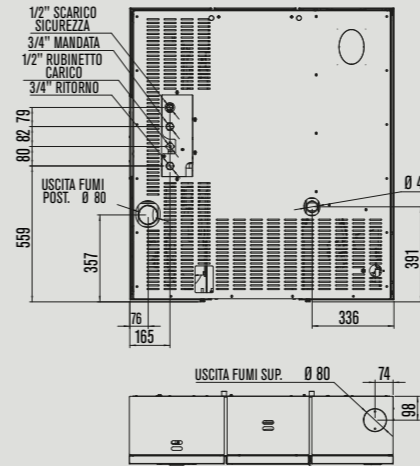

Compact Slim 15

ErP	A+
MAX	kW 13,5
	kW 15
	% 90
MIN	kW 4,0
	5
	g/s 10,3
	°C 85
	l 20
	l/min ---
	bar 3
	mm 1086X280X1208
	kg 200
	mm 80
	kg 37
	h 12

model: Compact Slim 15

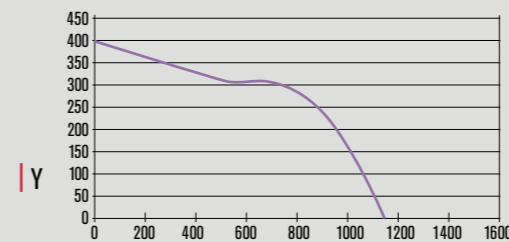

Compact 35

ErP	A+
MAX	kW 32
	kW 34,5
	% 92,8
MIN	kW 8,1
	5
	g/s 21,5
	°C 140
	l 30
	l/min 15,2
	bar 3
	mm 745x660x1236
	kg 300
	mm 100
	kg 95
	h 16

model: Compact 35

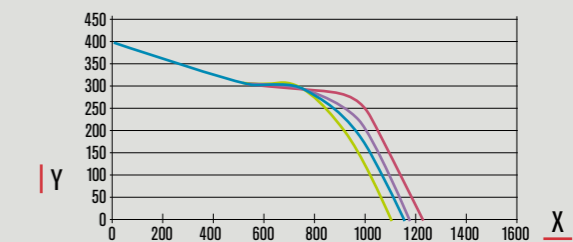

Una gamma completa / A complete range / Une gamme complète / Eine komplette produktpalette

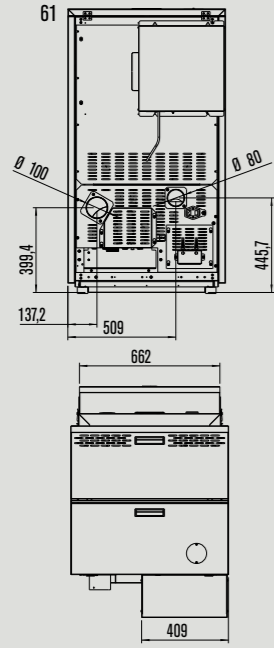

Compact 35 Easy Clean

ErP	A+
MAX kW	32
kW	34,5
%	92,8
MIN kW	8,1
	5
g/s	21,5
°C	140
l	30
l/min	15,2
bar	3
mm	743x957x1336
kg	340
mm	100
kg	95
h	16

model: Compact 35 Easy Clean

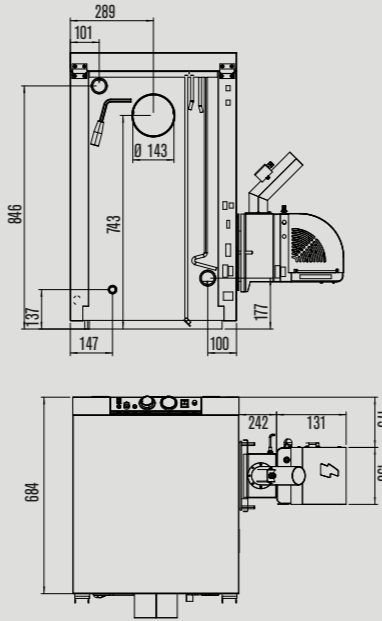
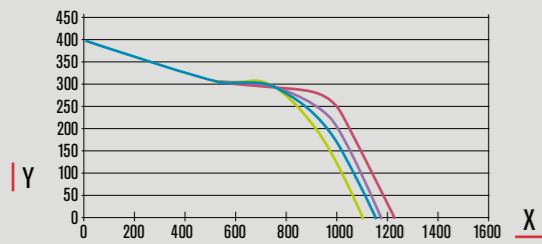

Practika 28

ErP	A+
MAX kW	25
kW	28
%	89,1
MIN kW	7,5
	3
g/s	15,6
°C	180
l	50
l/min	---
bar	2
mm	951x768x962
kg	215
mm	150
kg	100
h	17

model: Practika 28

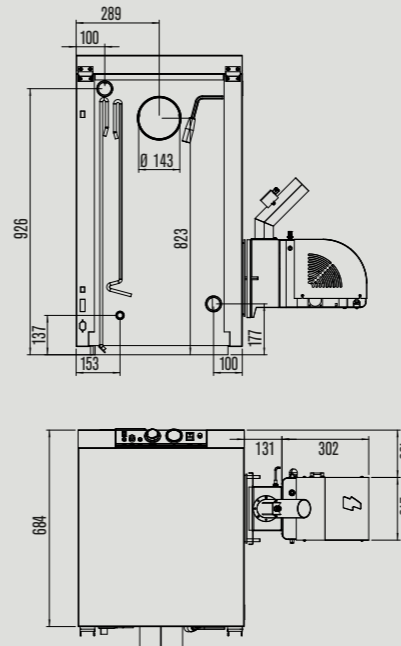
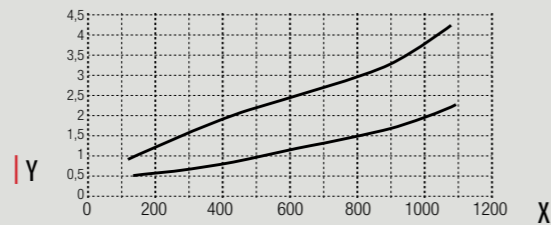

Practika 33

ErP	A+
MAX kW	30
kW	33,3
%	89,1
MIN kW	9
	3
g/s	19,8
°C	220
l	60
l/min	---
bar	2
mm	1011x768x1042
kg	225
mm	150
kg	100
h	14

model: Practika 33

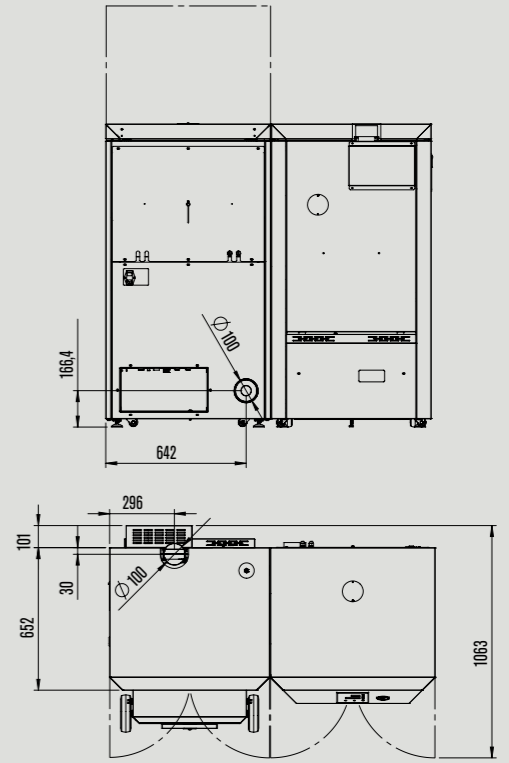
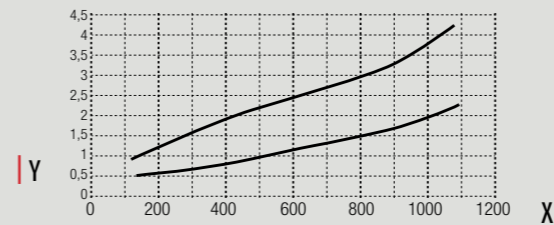

Logika 25

ErP	A+
MAX kW	24,8
kW	25,8
%	96,1
MIN kW	8,3
	5
g/s	16,4
°C	100
l	90
l/min	11,8
bar	3
mm	1488x815x1385
kg	500
mm	100
kg	137
h	29

model: Logika 25

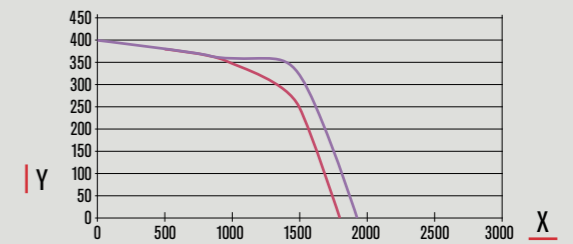

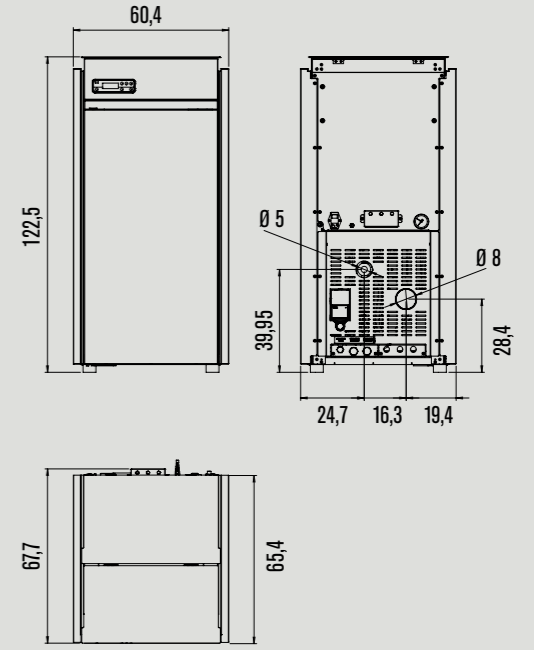
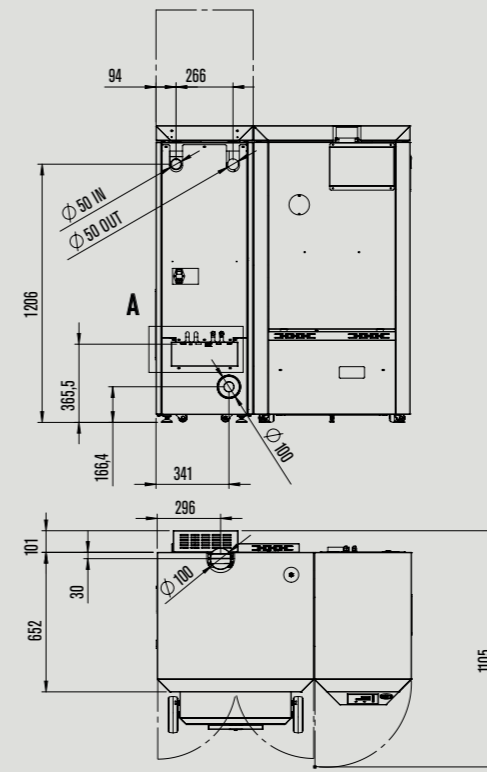
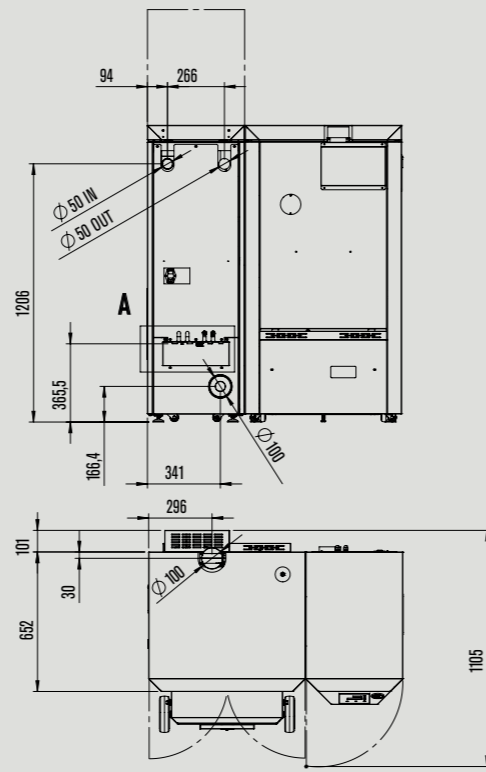
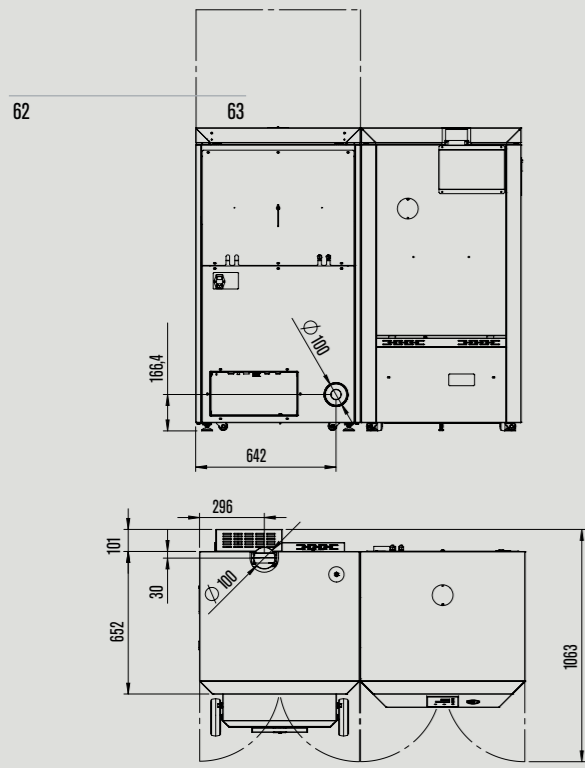

Logika 35

	ErP	A+
	kW	32,1
	kW	33,8
	%	95
	kW	8,3
		5
	g/s	21
	°C	120
	l	90
	l/min	15,3
	bar	3
	mm	1488x815x1385
	kg	500
	mm	100
	kg	137
	h	22

model: Logika 35

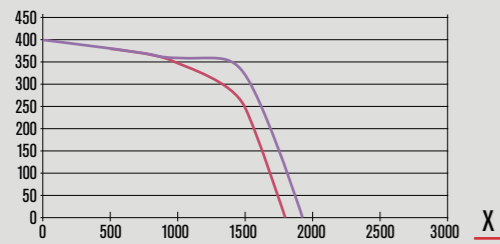

Logika Refill 25

	ErP	A+
	kW	24,8
	kW	25,8
	%	96,1
	kW	8,3
		5
	g/s	16,4
	°C	100
	l	90
	l/min	11,8
	bar	3
	mm	1235x750x1385
	kg	500
	mm	100
	kg	-
	h	29

model: Logika Refill 25

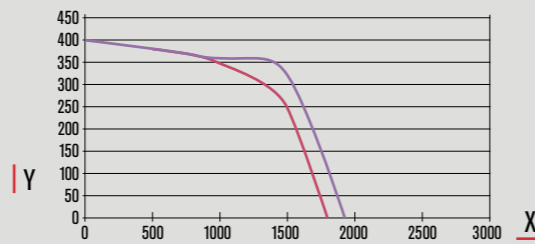

Logika Refill 35

	ErP	A+
	kW	32,1
	kW	33,8
	%	95
	kW	8,3
		5
	g/s	21
	°C	120
	l	90
	l/min	15,3
	bar	3
	mm	1235x750x1385
	kg	500
	mm	100
	kg	-
	h	22

model: Logika Refill 35

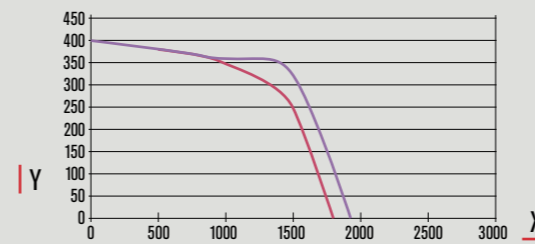

Selecta 15

	ErP	A+
	kW	14,3
	kW	15,7
	%	90,6
	kW	6,8
		5
	g/s	9
	°C	91
	l	-
	l/min	-
	bar	3
	mm	604x654x1225
	kg	256
	mm	100
	kg	46
	h	15

model: Selecta 15 S1

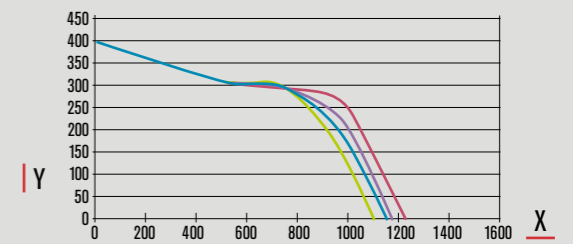

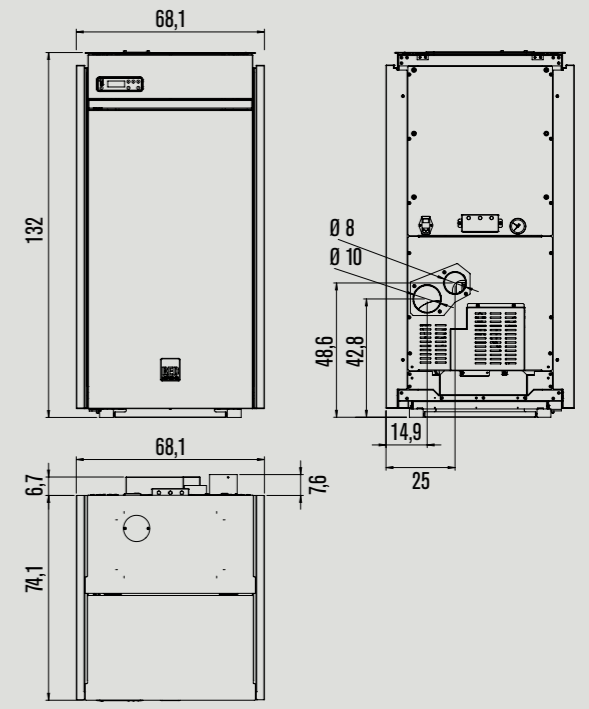
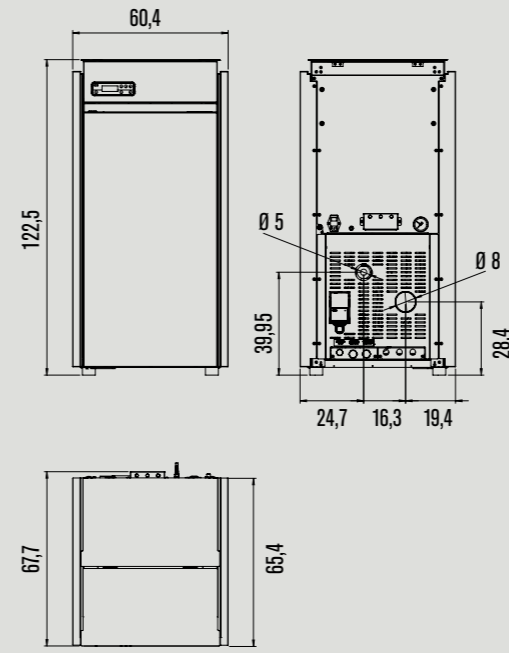
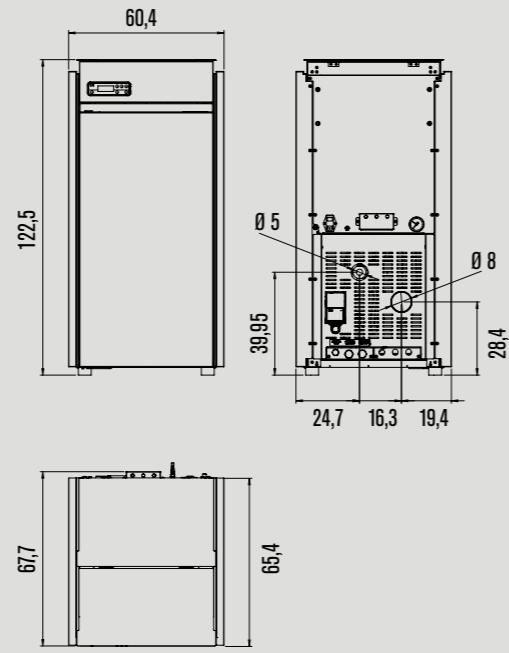
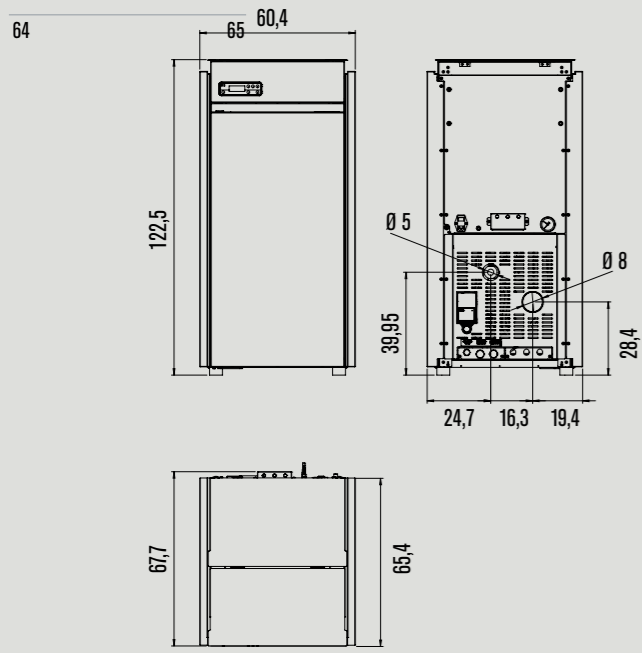

Selecta 20

ErP	A+
MAX kW	18
kW	19,9
%	90,5
MIN kW	4,7
5	
g/s	10,9
°C	97
l	19
l/min	-
bar	3
mm	604x654x1225
kg	256
mm	100
kg	46
h	12

model: Selecta 20 S1

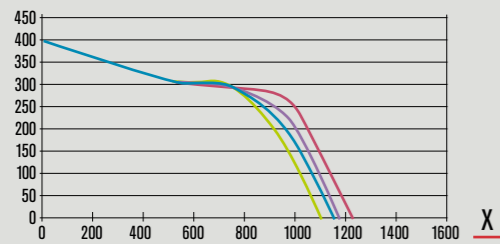

Selecta 25

ErP	A+
MAX kW	22,6
kW	24,9
%	90,7
MIN kW	4,2
5	
g/s	13,2
°C	128
l	19
l/min	-
bar	3
mm	604x654x1225
kg	256
mm	100
kg	46
h	9

model: Selecta 25 S1

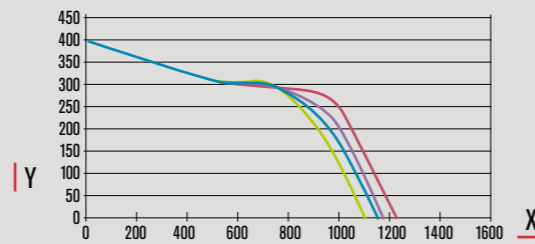

Selecta 25 ACS

ErP	A+
MAX kW	22,6
kW	24,9
%	90,7
MIN kW	4,2
5	
g/s	13,2
°C	128
l	19
l/min	10,5
bar	3
mm	604x654x1225
kg	256
mm	100
kg	46
h	9

model: Selecta 25 ACS S1

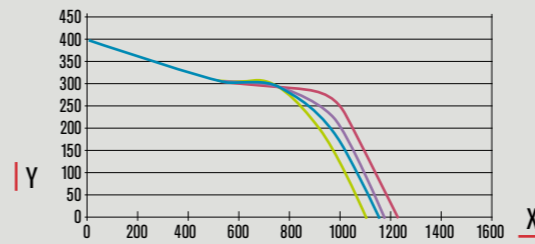

Selecta 30

ErP	A+
MAX kW	27,7
kW	30,2
%	93,2
MIN kW	7,1
5	
g/s	16,2
°C	89
l	-
l/min	-
bar	3
mm	680x741x1320
kg	290
mm	100
kg	65
h	10

model: Selecta 30 S1

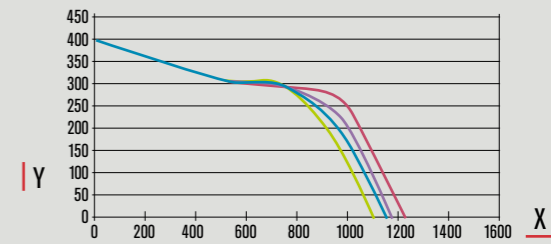

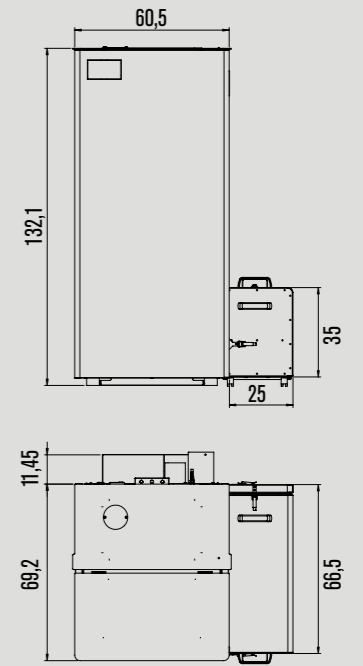
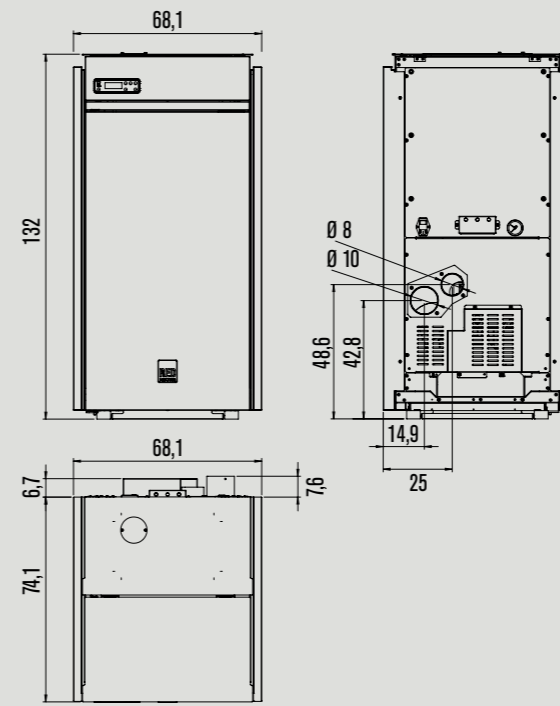
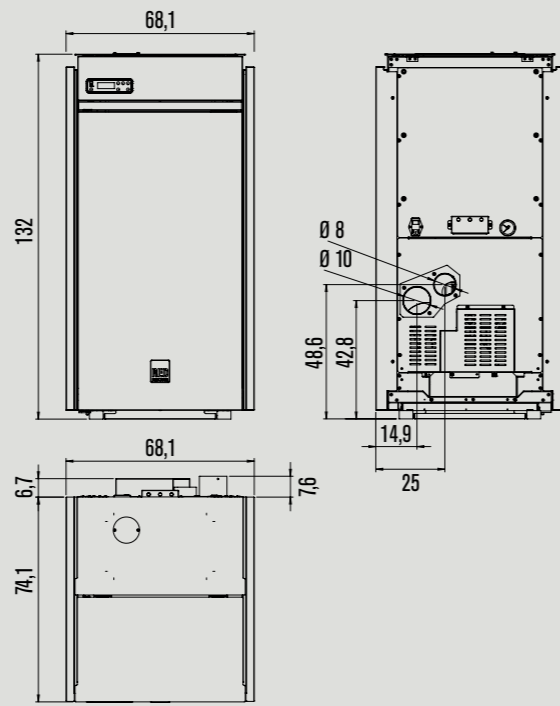
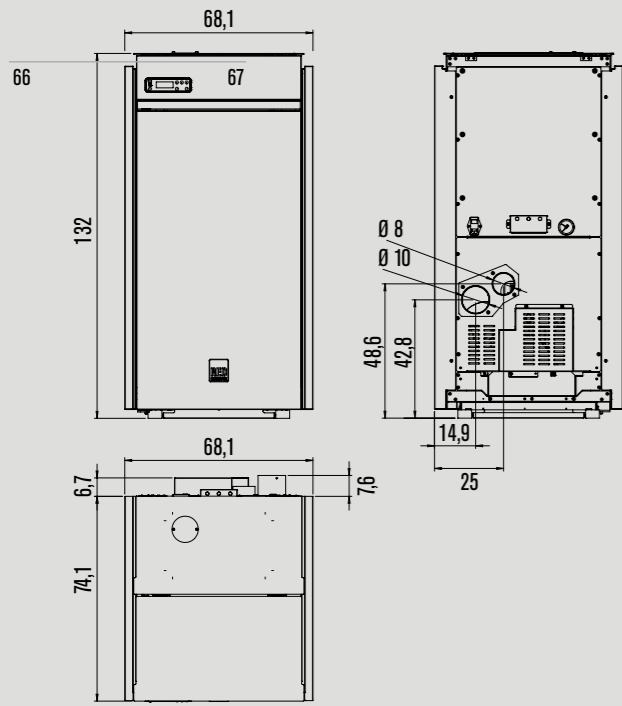

Selecta 30 ACS

☀ ErP	A+
⚡ MAX	kW 27,7
🔥	kW 30,2
💧	% 93,2
⚡ MIN	kW 7,1
📦	5
🔧	g/s 16,2
🌡	°C 89
🗑	l -
🕒	l/min 13,2
⬇	bar 3
📦	mm 680x741x1320
🏋	kg 290
🔧	mm 100
📦	kg 65
🕒	h 10

model: Selecta 30 ACS S1

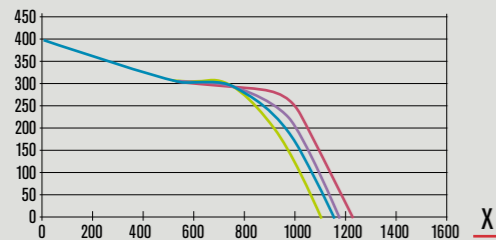

Selecta 35

☀ ErP	A+
⚡ MAX	kW 32
🔥	kW 34,2
💧	% 93,6
⚡ MIN	kW 7,1
📦	5
🔧	g/s 18,8
🌡	°C 100
🗑	l -
🕒	l/min -
⬇	bar 3
📦	mm 680x741x1320
🏋	kg 290
🔧	mm 100
📦	kg 65
🕒	h 9

model: Selecta 35 S1

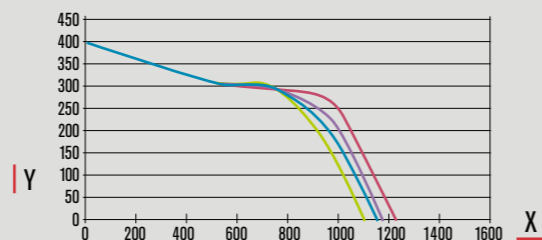

Selecta 35 ACS

☀ ErP	A+
⚡ MAX	kW 32
🔥	kW 34,2
💧	% 93,6
⚡ MIN	kW 7,1
📦	5
🔧	g/s 18,8
🌡	°C 100
🗑	l -
🕒	l/min 15,2
⬇	bar 3
📦	mm 680x741x1320
🏋	kg 290
🔧	mm 100
📦	kg 65
🕒	h 9

model: Selecta 35 ACS S1

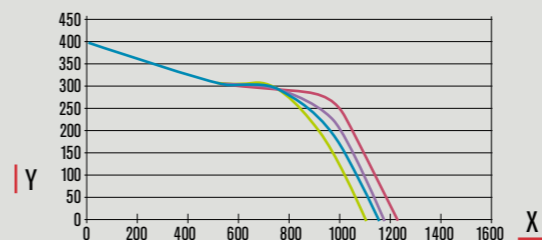

Performa 15 EasyClean Plus

☀ ErP	A+
⚡ MAX	kW 14,5
🔥	kW 15,8
💧	% 91,8
⚡ MIN	kW 4,3
📦	5
🔧	g/s 12,5
🌡	°C 81
🗑	l 38
🕒	l/min -
⬇	bar 3
📦	mm 605x692x1321
🏋	kg 265
🔧	mm 100
📦	kg 65
🕒	h 20

model: Performa 15 EasyClean Plus

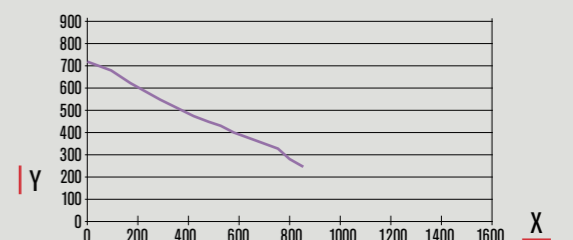

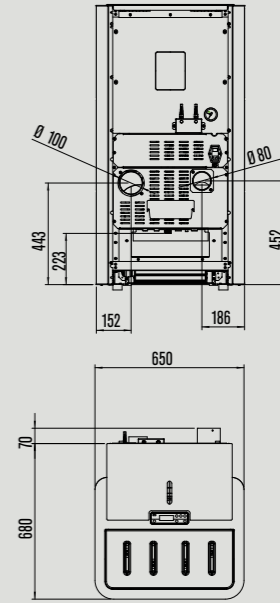
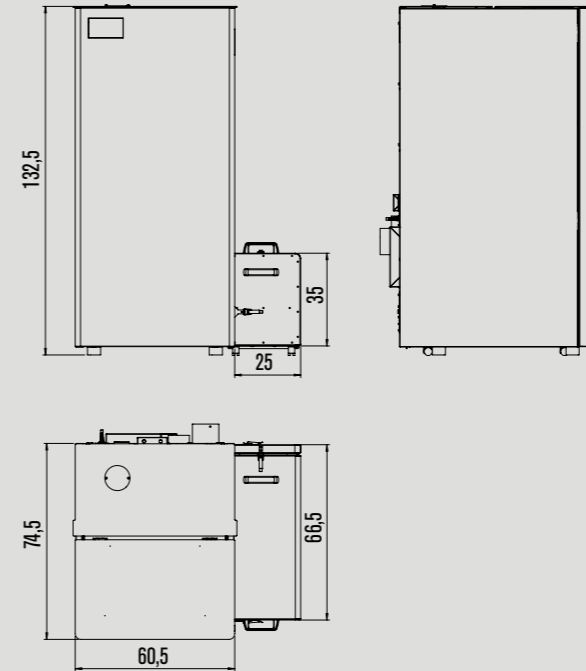
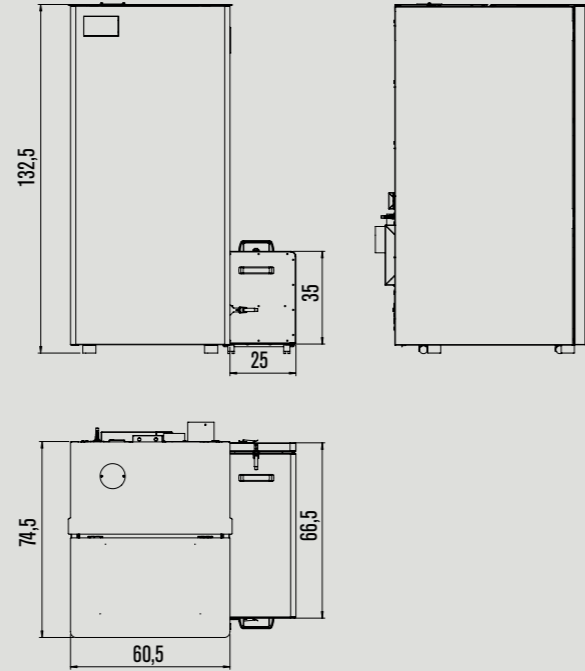
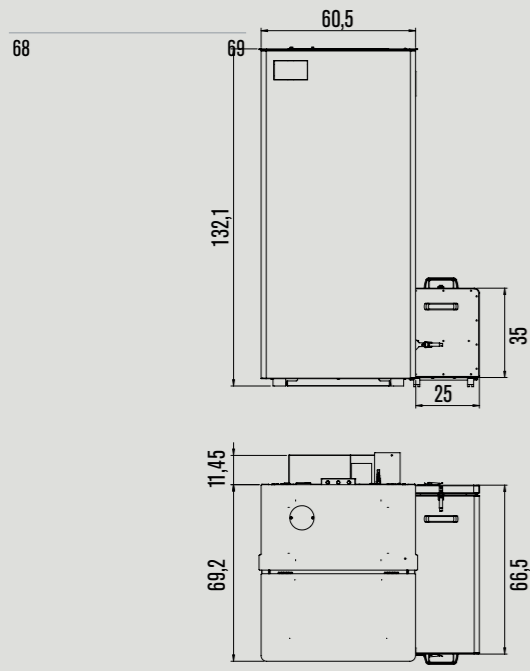

Performa 20 EasyClean Plus

ErP	A+
MAX kW	18,8
kW	20,5
%	91,6
MIN kW	4,3
✓	5
g/s	14,5
°C	87
l	38
l/min	-
bar	3
mm	605x692x1321
kg	265
mm	100
kg	65
h	16

model: Performa 20 EasyClean Plus

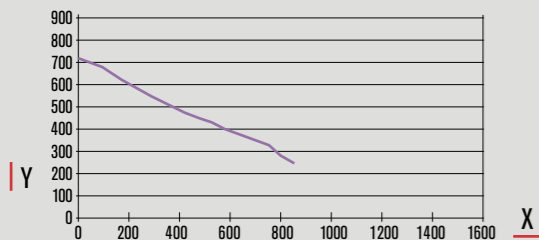

Performa 25 EasyClean Plus

ErP	A+
MAX kW	22,5
kW	24,8
%	90,8
MIN kW	5,9
✓	5
g/s	17,3
°C	90
l	38
l/min	10,7
bar	3
mm	605x742x1325
kg	265
mm	100
kg	65
h	13

model: Performa 25 EasyClean Plus

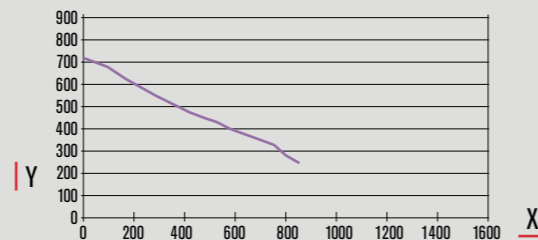

Performa 30 EasyClean Plus

ErP	A+
MAX kW	27
kW	30
%	90,3
MIN kW	5,9
✓	5
g/s	19,3
°C	98
l	38
l/min	12,9
bar	3
mm	605x742x1325
kg	265
mm	100
kg	65
h	11

model: Performa 30 EasyClean Plus

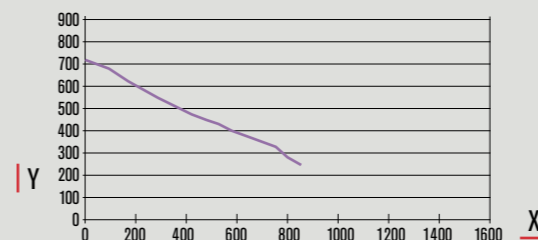

Lotus

MAX kW	24,8
kW	27,1
%	91,6
MIN kW	5
✓	
g/s	17,1
°C	120
l	25
l/min	10,8
bar	2,5
mm	650x680x1223
kg	210
mm	100
kg	70
h	14

model: Lotus

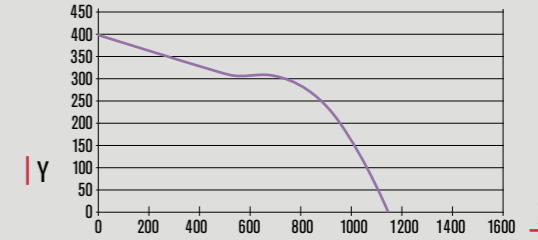

03 Stoccaggio e caricamento pellet:

**soluzioni diverse in base
alle esigenze e agli spazi
disponibili.**

Pellet storage and loading options: many different solutions to meet different needs. / Stockage et chargement des pellets : de nombreuses solutions en fonction des différentes exigences. / Lagerung und Zufuhr des Pellets: zahlreiche Lösungen für viele verschiedene Bedürfnisse

Per chi vuole ridurre il numero di cariche mensili aumentando l'autonomia della propria caldaia, Red propone una gamma completa di serbatoi per lo stoccaggio e di sistemi di caricamento pellet.

En_ For those who want to reduce the number of times their boiler is loaded each month, Red offers a full range of tanks for pellet storage and loading systems.

Fr_ Pour celui qui souhaite réduire le nombre de chargements mensuels en augmentant l'autonomie de sa propre chaudière, Red propose une gamme complète de réservoirs pour le stockage et de systèmes pour le chargement du pellet.

De_ Für all jene, die die Zahl der monatlichen Beladungen reduzieren und dabei gleichzeitig die Betriebsautonomie ihres Heizkessels steigern möchten bietet Red eine komplette Serie an Behälter für die Pelletlagerung und Pelletzuführsystemen an.

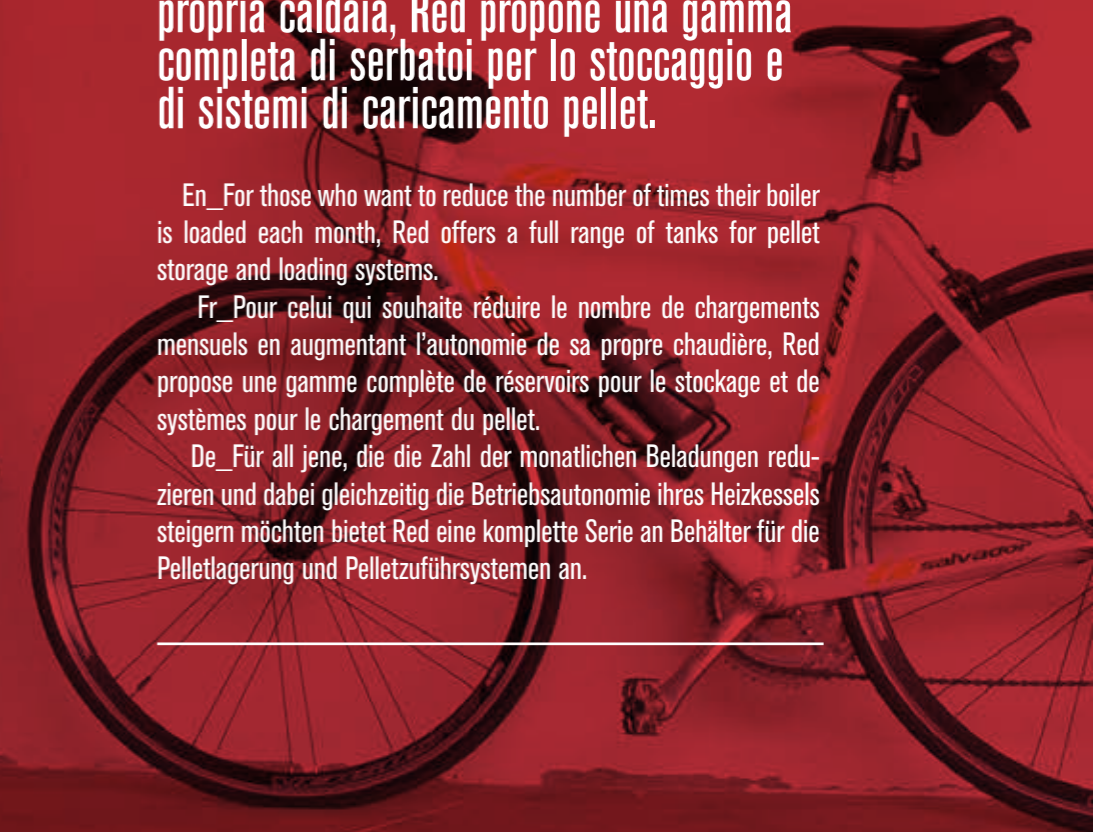

1 Stoccaggio in prossimità della caldaia

Storage close to the boiler / Stockage à proximité de la chaudière / Lagerung in der Nähe des Heizkessels

Questo è il sistema utilizzabile quando lo stoccaggio di combustibile avviene negli spazi della centrale termica, in prossimità della caldaia (max 60cm).
Funziona con una vite senza fine che trasporta il pellet direttamente dal serbatoio alla caldaia

This system can be used when the fuel is stored in the area of the thermal station close to the boiler (max 60cm). It works with a worm screw that brings the pellets directly from the tank to the boiler.

Ce système peut être utilisé lorsque le stockage du combustible a lieu dans les espaces de la centrale thermique, à proximité de la chaudière (60 cm max). Il fonctionne avec une vis sans fin qui transporte les pellets directement du réservoir à la chaudière.

Dieses System ist möglich, wenn die Brennstofflagerung in den Räumen der Heizzentrale in der Nähe des Heizkessels erfolgt (max 60 cm). Es funktioniert wie eine Schnecke, die das Pellet direkt vom Behälter zum Heizkessel transportiert.

Capacità:

Capacity / Capacité / Fassungsvermögen

fino a 300kg
 up to 300kg / jusqu'à 300 kg
 / bis zu 300 kg

Caricamento:

Loading / chargement / Loading



mediante coclea
 with feed screw / par vis sans fin / mittels Schnecke

Distanza da caldaia:

Distance from the boiler / distance de la chaudière / Distance from the boiler

max 60cm
 max 60cm / 60cm max
 / max 60cm

Plus:

facilità ed economicità di installazione

easy installation with reduced costs
 / facilité et économie d'installation /
 Einfache und preisgünstige Installation

Caldaie compatibili:

Compatible boilers / Chaudières compatibles / Kompatible Heizkessel

Slim, Selecta, Compact, Compact Easy Clean, Performa Easy Clean+, Practika, Logika, Logica Refill

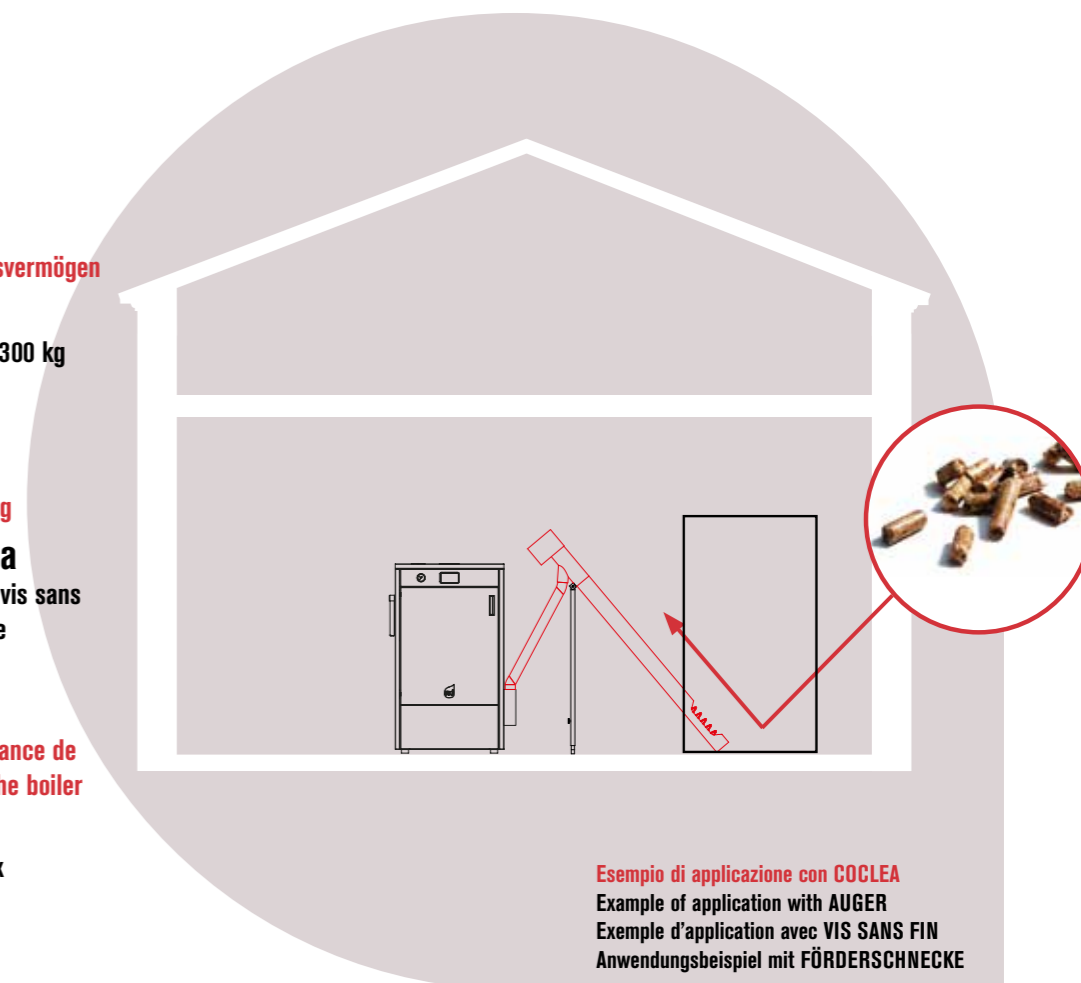

2 Stoccaggio remoto

Remote storage / Stockage à distance /
Ferne Lagerung

Quando è richiesta una maggiore autonomia di funzionamento o quando lo stoccaggio di combustibile non può stare in prossimità della caldaia, il sistema tramite aspiratore è la risposta più efficace e versatile garantendo l'alimentazione della caldaia fino a 8 metri di distanza.

When greater operating autonomy is required and when it is not possible to store the fuel close to the boiler, a system equipped with extractor is the most effective and versatile solution, which ensures fuel supply to the boiler up to a distance of 8 metres.

Lorsqu'une plus grande autonomie de fonctionnement est requise ou lorsque le stockage du combustible ne peut se trouver à proximité de la chaudière, le système d'aspiration est la réponse la plus polyvalente et efficace garantissant l'alimentation de la chaudière se trouvant jusqu'à 8 mètres de distance.

Wird eine größere Betriebsautonomie verlangt oder wenn der Brennstoff nicht in der Nähe des Heizkessels gelagert werden kann, ist das mit einer Saugleitung ausgestattete System die effizienteste und vielseitigste Antwort, die eine Heizkesselversorgung aus einer Entfernung von bis zu 8 Metern ermöglicht.

Capacità:

Capacity / Capacité / Fassungsvermögen

fino a 7,6t

up to 7.6t with / jusqu'à 7,6 t
avec / bis zu 7,6 t mit

Caricamento:

Loading / chargement / Loading



mediante sistema di aspirazione

through extracting system / au
moyen d'un système d'aspiration
/ mittels Absaugsystem

Distanza da caldaia:

Distance from the boiler / distance de
la chaudière / Distance from the boiler

fino a 8m

up to 8m / jusqu'à 8m /
bis zu 8m

Plus:

**massima versatilità di
installazione e massima
capacità di stoccaggio**

extremely versatile installation and maximum
storage capacity / maximum de polyvalence
d'installation et capacité de stockage
maximale / maximale Installationsvielseitigkeit
und Lagerungskapazität

Caldaie compatibili:

Compatible boilers / Chaudières

compatibles / Kompatible Heizkessel

**Slim, Selecta, Compact, Compact Easy Clean,
Performa Easy Clean+, Logika, Logika Refill**

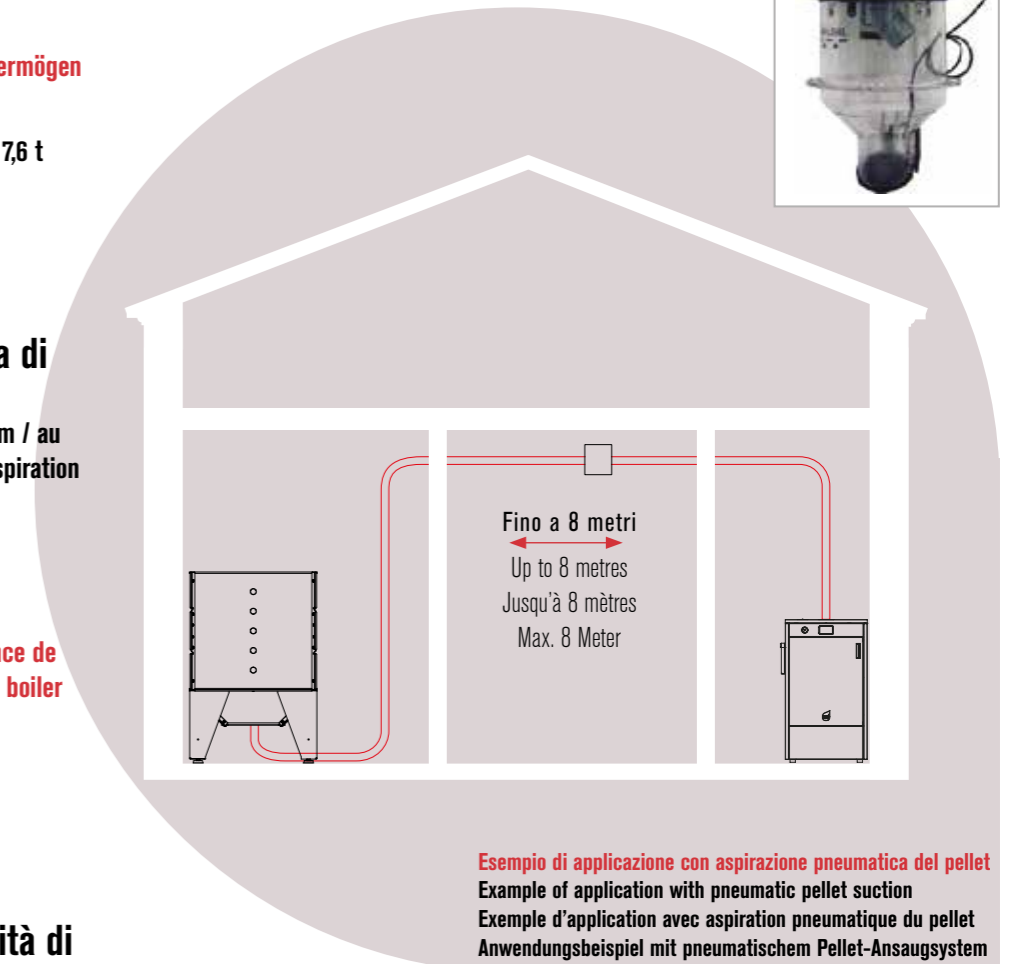

Esempio di applicazione con aspirazione pneumatica del pellet
Example of application with pneumatic pellet suction
Exemple d'application avec aspiration pneumatique du pellet
Anwendungsbeispiel mit pneumatischem Pellet-Ansaugsystem

Magazzini di stoccaggio

Storage warehouses / Entrepôts de stockage / Vorratstanks

1



Stoccaggio in prossimità della caldaia

Storage close to the boiler / Stockage à proximité de la chaudière / Lagerung in der Nähe des Heizkessels

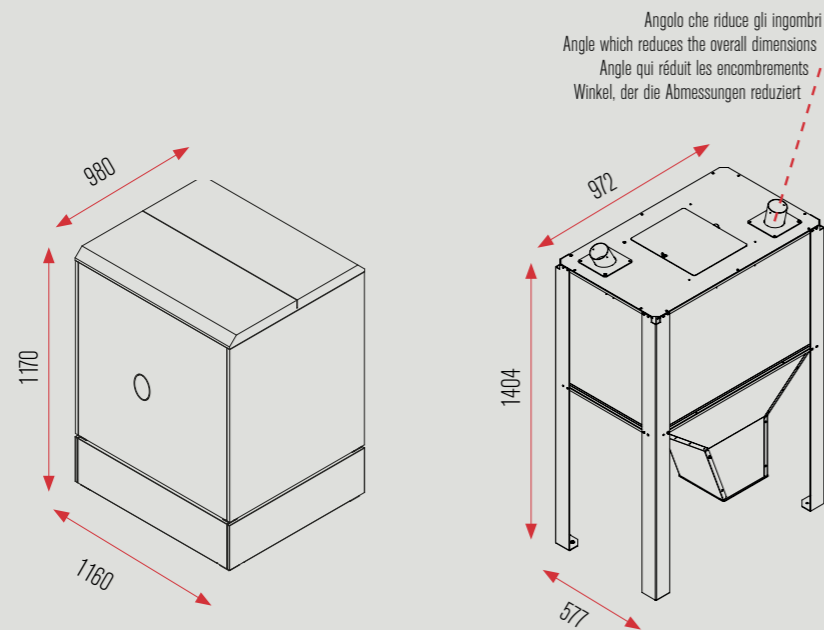

Fondo piatto

Flat bottom
À fond plat
Flachboden
(400kg)

Tramoggia

Hopper
À trémie
Trichter
(300kg)

2



Stoccaggio remoto

Remote storage / Stockage à distance / Ferne Lagerung

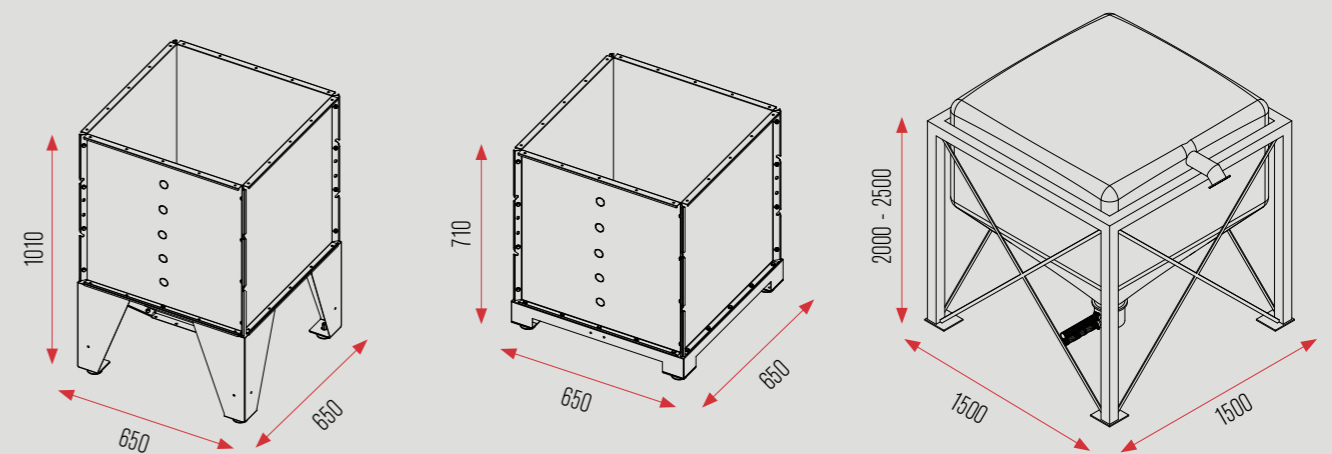

Fondo piatto

Flat bottom
À fond plat
Flachboden
(140kg - 1400kg)

Tramoggia

Hopper
À trémie
Trichter
(185kg - 1400kg)

Big bag

(1,5t - 7,6t)

04 | Serbatoi Red

RED Cylinders / Les réservoirs
RED / Der Speicher RED

**Risparmiare energia aiutando
l'ambiente con scelte semplici
e intelligenti.**

En_Saving energy while helping the environment
with simple,clever choices.

Fr_Économiser de l'énergie en aidant l'envi-
ronnement par des choix simples et intelligents.

De_Mit einfachen und intelligenten Lösungen
Energie sparen und dabei die Umwelt schonen.

RED
HEATING

Scopri tutti i vantaggi dei nostri serbatoi

Discover all the advantages of our tanks / Découvrez tous les avantages de nos réservoirs / Entdecken Sie alle Vorteile unserer Behälter



Elevata coibentazione che riduce la dispersione della temperatura dell'acqua a circa 1°C al giorno.

_High heat insulation reducing dispersion of water temperature by approximately 1°C a day.

_Calorifugeage élevé qui réduit la dispersion de la température de l'eau d'environ 1° par jour.

_Optimale Dämmung, damit die Wärmedispersion der Wassertemperatur von etwa 1° C am Tag verringert werden kann.

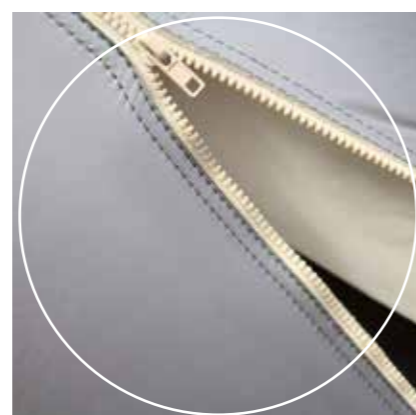

Di facile installazione e collocamento grazie alla possibilità di togliere l'isolamento durante movimentazione e montaggio

_Easy installation and positioning thanks to the removable insulation for handling and assembly.

_Facile à installer et à mettre en place grâce à la possibilité d'enlever l'isolation pendant la manipulation et le montage.

_Einfache Installation und Positionierung, da man während des Transports und der Montage die Dämmung entfernen kann.



Serpentina solare a sezione ovale per ottimizzare la superficie di scambio e minimizzare l'ingombro.

_Oval-section solar collector coil for optimised heat exchange surface and minimal dimensions.

_Serpentin solaire à section ovale pour optimiser la surface d'échange et minimiser l'encombrement.

_Solaranlagen-Schlangenrohr mit ovalem Querschnitt, um die Austauschfläche zu optimieren und den Raumbedarf zu minimieren.



Doppia vetrificazione serbatoio secondo standard DIN 4753 e parti a contatto con acqua sanitaria autorizzate DVGW.

_Double glazed cylinders compliant with standard DIN 4753 and DVGW authorised parts in contact with DHW.

_Double vitrification du réservoir selon la norme DIN 4753 et pièces en contact avec l'eau sanitaire autorisées DVGW.

_Zweifachverglasung Behälter gemäß Standard DIN 4753 und mit Brauchwasser in Kontakt tretende Teil gemäß DVGW.

Tutte le soluzioni possibili per riscaldare l'acqua sanitaria e integrare l'impianto di riscaldamento domestico.

Every possible solution to heat house-hold water and integrate a domestic heating system.
/ Toutes les solutions possibles pour chauffer l'eau sanitaire et intégrer l'installation de chauffage domestique. / Alle mögliche Lösungen um Hauswasser zu heizen und um die Hausheizung zu integrieren.

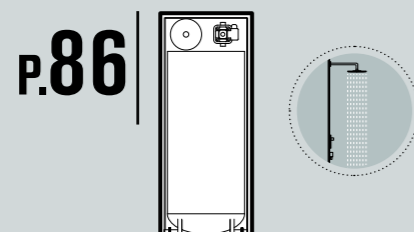

SERBATOIO AD ACCUMULO PER ACQUA CALDA SANITARIA: Accumulo da utilizzare quando manca il solare, in abbinamento con caldaie o stufe Hydro S.

STORAGE CYLINDER FOR DOMESTIC HOT WATER: Storage cylinder to be used when Solar power is missing, teamed with Hydro S Stoves or Boilers.

RÉSERVOIR À ACCUMULATION POUR EAU CHAUDE SANITAIRE: Accumulation à utiliser en cas d'insuffisance de l'énergie solaire, en combinaison avec des chaudières ou Poêles Hydro S.

SPEICHERKESSEL FÜR SANITÄRES WARMWASSER: In Verbindung mit Heizkesseln oder Kaminöfen Hydro S brauchbare Speicherung bei nicht funktionierender Solaranlage.

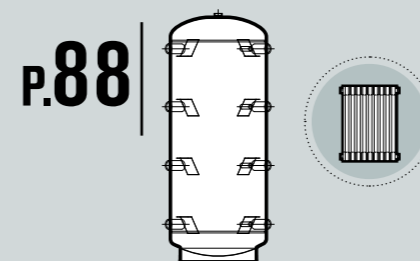

SERBATOIO AD ACCUMULO PER ACQUA PRIMARIA (RISCALDAMENTO): Ideale quando si desidera un accumulo per il solo riscaldamento.

PRIMARY WATER STORAGE TANK (HEATING): Ideal when you want storage for heating only.

RÉSERVOIR À ACCUMULATION POUR EAU PRIMAIRE (CHAUFFAGE) : Idéal lorsque l'on souhaite une accumulation pour le chauffage uniquement.

SPEICHERTANK FÜR BRAUCHWASSER (HEIZUNG) : Ideal, wenn die Speicherung nur für die Heizung gewünscht wird.

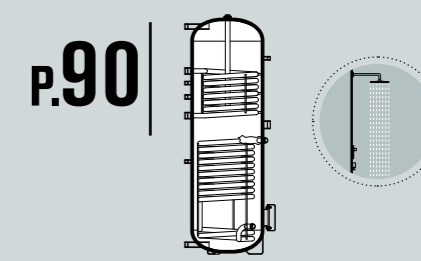

BOLLITORE PER ACQUA CALDA SANITARIA: Bollitore impiegato negli impianti solari per il riscaldamento dell'acqua calda sanitaria o nei sistemi multi-bollitore con puffer aggiuntivi.

WATER CYLINDER FOR DOMESTIC HOT WATER : Water cylinder used in solar power systems to heat domestic hot water or in multi-cylinder systems with additional cylinders.

BOUILLEUR POUR EAU CHAUDE SANITAIRE: Chaudière utilisée dans les installations solaires pour chauffer l'eau chaude sanitaire ou dans les systèmes à chaudières multiples avec puffer supplémentaires.

WASSERKESSEL FÜR SANITÄRES WARMWASSER: Auf Solaranlagen angewandter Wasserkessel für das Wärmen von sanitärem Wasser oder in den Mehrfach-Wasserkessel-Systemen mit zusätzlichen Puffern.

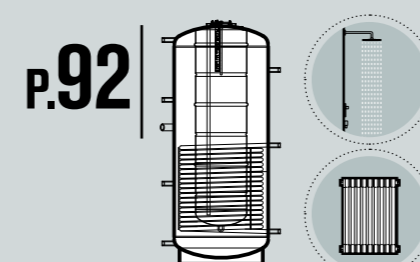

PUFFER COMBINATO AD ACCUMULO (TANK IN TANK): Bollitori mono-serpentino con bollitore interno per acqua calda sanitaria, particolarmente indicati nei casi di utilizzo non continuativo di acqua sanitaria.

COMBINED STORAGE CYLINDER (TANK IN TANK): Single-coil water cylinders with internal DHW cylinder, especially suitable in cases of non-continuous use of DHW.

PUFFER COMBINÉ À ACCUMULATION (TANK IN TANK): Chaudières mono-serpentin avec chaudière interne pour eau chaude sanitaire, particulièrement indiquées en cas d'utilisation non continue de l'eau sanitaire.

KOMBINIERTER PUFFERSPEICHER (TANK IN TANK): Wasserkessel mit einem Schlangenrohr und internem Wasserkessel für sanitäres Warmwasser, die besonders bei nicht dauerhaftem Gebrauch von sanitärem Wasser geeignet sind.

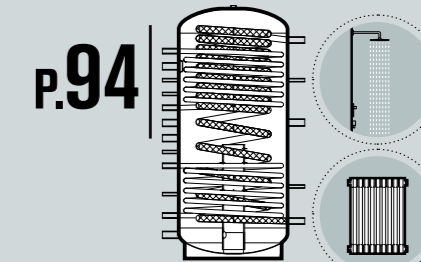

PUFFER COMBINATO ISTANTANEO (PIPE IN TANK): Bollitori per produzione di acqua calda istantanea, particolarmente indicati nei casi di utilizzo intenso e continuativo di acqua sanitaria.

COMBINED INSTANT CYLINDER (PIPE IN TANK) Water cylinders for instant DHW production, especially suitable in cases of intensive and continuous use of domestic hot water.

PUFFER COMBINÉ INSTANTANÉ (PIPE IN TANK): Chaudières pour production d'eau chaude instantanée, particulièrement indiquées en cas d'utilisation intense et continue d'eau sanitaire.

KOMBINIERTER INSTANT-PUFFER (PIPE IN TANK): Wasserkessel für schnelle Warmwasserbereitung, die speziell für intensiven und konstanten Gebrauch von sanitärem Warmwasser geeignet sind.

Serbatoio

ad accumulo per acqua calda sanitaria

Storage Cylinder for domestic hot water / Réservoir À Accumulation pour eau chaude sanitaire / Speicherkessel für sanitäres Warmwasser

Permette di avere a disposizione immediatamente una grande quantità di ACS per un elevato comfort.

Designed to provide large quantities of DHW immediately for maximum comfort levels. / Permet de disposer immédiatement d'une grande quantité d'eau chaude sanitaire, pour un confort élevé. / Ermöglicht die umgehende Verfügbarkeit von großen Mengen an ACS (sanitärem Warmwasser) für hohen Komfort.

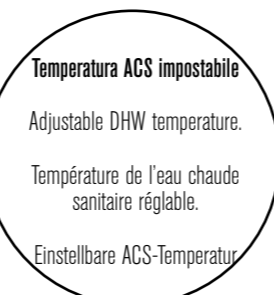
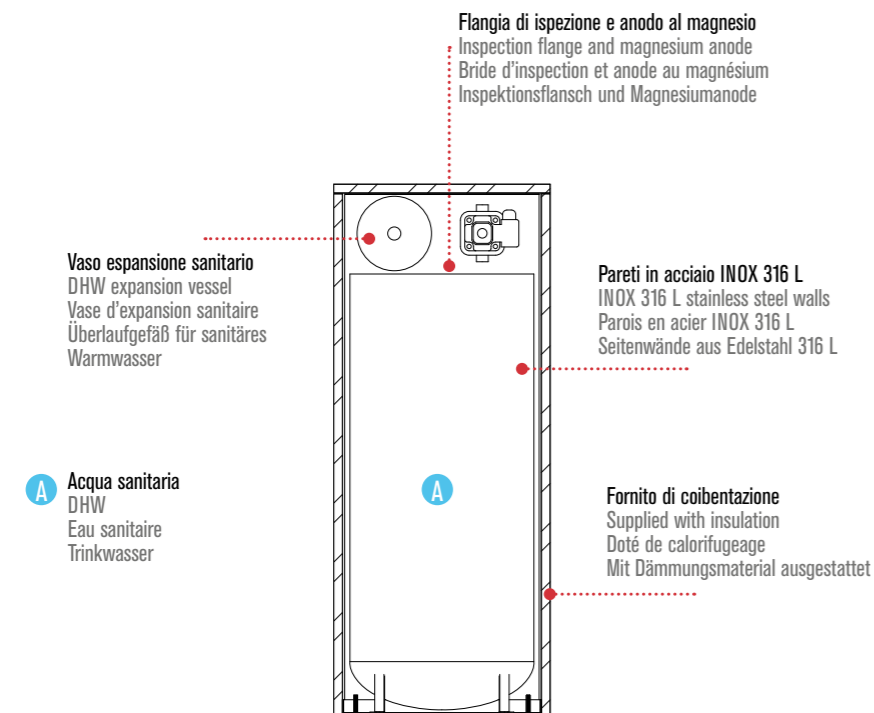

Può essere utilizzato su qualsiasi caldaia con produzione di ACS istantanea

Can be used on any boiler with DHW production instant

Peut être utilisé sur n'importe quelle chaudière avec production d'eau chaude sanitaire instantanée

Kann auf jeden Heizkessel mit sofortiger ACS-Produktion angewandt werden

Di facile installazione grazie al peso ridotto e alle dimensioni compatte

Easy to install thanks to its minimal weight and compact size

Facile à installer grâce à son poids réduit et à ses dimensions compactes

Einfache Installation, dank des geringen Gewichts und der kompakten Maße

Modello Model Modèle Modell	Capacità Capacity Capacité Kapazität	Spessore isolamento Insulation thickness Épaisseur de l'isolation Stärke Dämmung	Peso a vuoto Empty weight Poids à vide Leergewicht	H	L	P
	l	mm	kg			
110	110	10	30	1215,3	600	650

Serbatoio ad accumulo

per acqua primaria

(riscaldamento)

Primary water storage tank (heating) / Réservoir à accumulation pour eau primaire (chauffage) / Speichertank für Brauchwasser (heizung)

Ideale quando si desidera un accumulo per il solo riscaldamento.

Ideal when you want storage for heating only. / Idéal lorsque l'on souhaite une accumulation pour le chauffage uniquement. / Ideal, wenn die Speicherung nur für die Heizung gewünscht wird.



Numerosi ingressi/uscite da 1" 1/4 per soddisfare le più diverse esigenze impiantistiche

Several 1" 1/4 inputs/outputs to meet the most diverse installation requirements

Nombreuses entrées/sorties d'1" 1/4 pour satisfaire les exigences d'installations les plus diverses

Zahlreiche Ein- und Auslaufanschlüsse zu 1" 1/4, um den verschiedensten Installationsanforderungen gerecht zu werden

Approvato DVGW
DVGW approved
Approuvé DVGW
DVGW - Billigung

Rivestimento esterno in PVC
External PVC cladding
Revêtement extérieur en PVC
Äußere PVC-Beschichtung

Possibilità di inserire una resistenza elettrica per il riscaldamento

Possibility of inserting an electric heating element for heating

Possibilité d'insérer une résistance électrique pour le chauffage

Möglichkeit einen elektrischen Heizwiderstand einzufügen

È necessario l'utilizzo di un pozzetto porta sonda opzionale
An optional probe well must be used.
Il est nécessaire d'utiliser un puits porte-sonde en option
Es bedarf des Gebrauchs eines optionalen Sondenträgers

A Acqua primaria (impianto)
Primary water (system)
Eau primaire (installation)
Brauchwasser (Anlage)

Isolamento in poliuretano espanso rigido
Stiff polyurethane foam insulation
Isolation en polyuréthane expansé rigide
Dämmung mit steifem PUR-Schaum

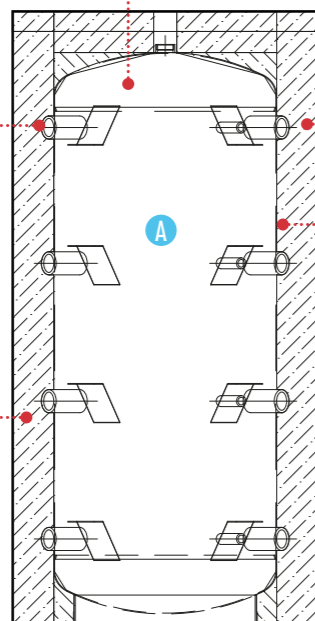

3 VERSIONI: da 300 litri fino a 800 litri

3 VERSIONS: from 300 litres to 800 litres

3 VERSIONS: de 300 litres à 800 litres

3 AUSFÜHRUNGEN: von 300 Litern bis zu 800 Liter

Modello Model Modèle Modell	Capacità Capacity Capacité Kapazität	Spessore isolamento Insulation thickness Épaisseur de l'isolation Stärke Dämmung	Peso a vuoto Empty weight Poids à vide Leergewicht	H	Ø
	l	mm	kg		
300	310	100 (λ=24)	75	1510	750
500	500	100 (λ=24)	88	1640	850
800	775	100 (λ=24)	109	1750	990

Bollitore per acqua calda sanitaria

Water cylinder for domestic hot water / Bouilleur pour eau chaude sanitaire / Wasserkessel für sanitäres warmwasser

La soluzione più facile ed economica per produrre acqua sanitaria. Ideale quando non si desidera integrare il sistema di riscaldamento con serbatoi ad accumulo.

The easiest and cheapest solution for DHW production. Ideal when you want to incorporate your heating system with storage cylinder. / La solution la plus simple et la plus économique pour produire de l'eau sanitaire. Idéale quand l'on ne souhaite pas compléter le système de chauffage par des réservoirs à accumulation. / Die einfachste und preisgünstigste Lösung für die Erzeugung von sanitärem Wasser. Besonders angebracht, wenn man das Heizsystem nicht mit Speicherbehältern ergänzen möchte.



3 VERSIONI: da 200 litri fino a 500 litri

3 VERSIONS: from 200 litres to 500 litres

3 VERSIONS: de 200 litres à 500 litres

3 AUSFÜHRUNGEN: von 200 Litern bis zu 500 Liter

Ottimizzazione dello scambio termico: potenze inferiori all'acqua grazie alla maggiore superficie di scambio

Optimal heat exchange: lower outputs than water thanks to the larger heat exchange surface.

Optimisation de l'échange thermique: puissances inférieures à l'eau grâce à la surface d'échange plus importante.

Optimierung des Wärmeaustauschs: dank der größeren Austauschfläche, geringere Kapazitäten als das Wasser

A Acqua sanitaria
DHW
Eau sanitaire
Trinkwasser

Approvato DVGW
DVGW approved
Approuvé DVGW
DVGW - Billigung

Bollitori sanitari a due serpentine
_Dual-coil DHW cylinders
_Chaudières sanitaires à deux serpents
_Sanitäre Wasserkessel mit zwei Schlangentröhen

Superficie interna protetta da vetroporcellanatura secondo DIN 4753
_Internal surface protected by porcelain glass lining compliant with DIN 4753
_Surface intérieure protégée par une vitroporcelaine selon la norme DIN 4753
_Durch eine Porzellan-Glas-Schicht geschützte, interne Oberfläche gemäß DIN 4753

Isolamento in poliuretano espanso rigido
Stiff polyurethane foam insulation
Isolation en polyuréthane expansé rigide
Dämmung mit steifem PUR-Schaum

Dotazione di flangia di ispezione e anodo sacrificale in magnesio
_Supplied with an inspection flange and a removable magnesium anode
_Fourniture d'une bride d'inspection et d'un anode consommable en magnésium
_Mit Inspektionsflansch und galvanischer Magnesium-Anode ausgestattet

A Collegamento impianto
System connection
Raccordement installation
Anlagenanschluss

B Collegamento solare
Solar connection
Raccordement solaire
Solaranschluss

Rivestimento esterno in PVC
External PVC cladding
Revêtement extérieur en PVC
Äußere PVC-Beschichtung

Possibilità di inserire una resistenza elettrica per il riscaldamento
_Possibility of inserting an electric heating element for heating
_Possibilité d'insérer une résistance électrique pour le chauffage
_Möglichkeit einen elektrischen Heizwiderstand einzufügen

È necessario l'utilizzo di un pozzetto porta sonda opzionale

An optional probe well must be used.
Il est nécessaire d'utiliser un puits porte-sonde en option
Es bedarf des Gebrauchs eines optionalen Sondenträgers

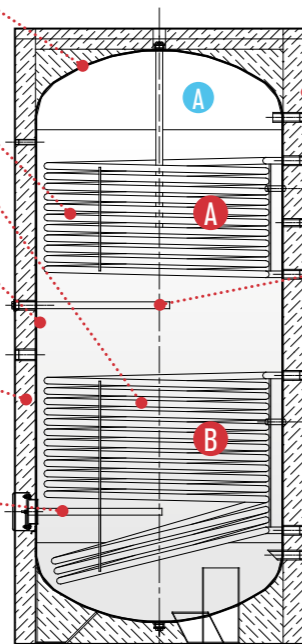

Modello Model Modèle Modell	Capacità Capacity Capacité Kapazität	Superficie Serpentina superiore Top Coil Surface Area in Superficie du serpent Oberfläche oberes Schlangenrohr	Superficie Serpentina inferiore Bottom Coil Surface Area in Superficie du serpent Oberfläche unteres Schlangenrohr	Spessore isolamento Insulation thickness Épaisseur de l'isolation Stärke Dämmung	Peso a vuoto Empty weight Poids à vide Leergewicht	H	Ø
	l	m ²	m ²	mm (λ =mW/mK)	kg		
200	200	0,8	0,8	50 (λ =24)	84	1265	610
300	300	1,4	1,8	50 (λ =24)	111	1710	610
500	500	1,4	2,4	50 (λ =24)	154	1780	760

Bollitore combinato ad accumulo

“Tank in Tank”

Storage Cylinder “Tank In Tank” / Ballon Tampon Combiné À Accumulation
« Tank In Tank » / Puffer Mit Speicher „Tank In Tank“ Kombiniert

Utilizzato soprattutto in impianti di piccole e medie dimensioni. Permette un altissimo grado di confort durante l'uso dell'acqua sanitaria.

Used mostly in small and medium-sized systems. Affords superior comfort during DHW use. / Utilisé surtout dans des installations de petites et moyennes dimensions. Permet un degré très élevé de confort pendant l'utilisation de l'eau sanitaire. / Wird vor allem auf kleinen und mittleren Anlagen verwendet. Ermöglicht einen sehr hohen Grad an Komfort während des Gebrauchs des sanitären Wassers.



4 VERSIONI: da 600/150 litri
fino a 1500/300

4 VERSIONS: from 600/150
litres to 1500/300

4 VERSIONS: de 600/150 litres
à 1500/300

4 AUSFÜHRUNGEN: von 600/150
Litern bis zu 1500/300 Liter

Idonei all'abbinamento con diverse
fonti di calore (caldaie, stufe e
termocamini)

Suitable for teaming with different heat
sources (boilers, stoves and closed
fireplaces)

Adaptés à la combinaison avec
différentes sources de chaleur
(chaudières, poêles et foyers fermés)
Bestens mit verschiedenen
Wärmequellen kombinierbar
(Heizkessel, Kaminöfen und
Heizkamine)

A Acqua sanitaria
DHW
Eau sanitaire
Trinkwasser

B Acqua primaria (impianto)
Primary water (system)
Eau primaire (installation)
Brauchwasser (Anlage)

Approvato DVGW
DVGW approved
Approuvé DVGW
DVGW - Billigung

Bollitore interno per acqua calda sanitaria
Internal cylinder for DHW
Chaudière interne pour eau chaude sanitaire
Interner Wasserkessel für sanitäres
Warmwasser

Bollitori mono-serpentino
Single-coil water cylinders
Chaudières mono-serpentin
Wasserkessel mit einem Schlangenrohr

Superficie interna protetta da doppia
vetroporcellanatura secondo DIN 4753
Internal surface protected by dual porcelain
glass lining compliant with DIN 4753
Surface intérieure protégée par une double
vitroporcelaine selon la norme DIN 4753
Durch eine doppelte Porzellan-Glas-Schicht
geschützte, interne Oberfläche gemäß DIN 4753

Isolamento in poliuretano espanso morbido da
100mm
Soft polyurethane foam insulation - 100 mm
Isolation en polyuréthane expansé souple de 100 mm
Dämmung aus weichem PUR-Schaum zu 100 mm

Dotazione di flangia di ispezione e anodo
sacrificale in magnesio

Supplied with an inspection flange and a
removable magnesium anode
Fourniture d'une bride d'inspection et d'un
anode consommable en magnésium
Mit Inspektionsflansch und galvanischer
Magnesium-Anode ausgestattet

Rivestimento esterno in PVC
External PVC cladding
Revêtement extérieur en PVC
Äußere PVC-Beschichtung

Possibilità di inserire una resistenza elettrica
per il riscaldamento

Possibility of inserting an electric heating
element for heating
Possibilité d'insérer une résistance électrique
pour le chauffage
Möglichkeit einen elektrischen Heizwiderstand
einzufügen

A Collegamento solare
Solar connection
Raccordement solaire
Solaranschluss

È necessario
l'utilizzo di un pozzetto porta sonda
opzionale
An optional probe well must be
used.
Il est nécessaire d'utiliser un puits
porte-sonde en option
Es bedarf des Gebrauchs eines
optionalen Sondenträgers

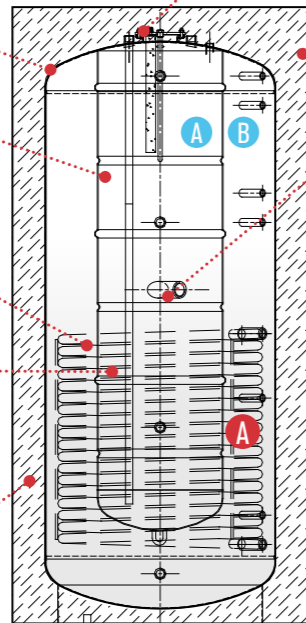

Modello Modèle Modell	Capacità Capacity Capacité Kapazität	Capacità Serbatoio ACS DHW Cylinder Capacity Capacité du réservoir d'eau chaude sanitaire Fassungsvermögen Behälter ACS	Superficie Serpentino inferiore Bottom Coil Surface Area in Superficie du serpentin inférieur Oberfläche unteres Schlangenrohr	Spessore isolamento Insulation thickness Épaisseur de l'isolation Stärke Dämmung	Peso a vuoto Empty weight Poids à vide Leergewicht	H	Ø
	l	l	m ²	mm (λ=mW/mK)	kg		
600/150	600	150	2,4	100 (λ=42,6)	197	1730	950
800/250	800	250	2,5	100 (λ=42,6)	252	1830	990
1000/250	1000	250	2,8	100 (λ=42,8)	260	2090	990
1500/300	1500	300	3,9	100 (λ=42,6)	370	2100	1200

Bollitore combinato istantaneo

“Pipe in Tank”

Combined Instant Cylinder “Pipe In Tank” / Ballon Tampon Combiné
Instantané “Pipe In Tank” / Puffer Mit Sofort Wärmendem Behälter
„Pipe In Tank“ Kombiniert

Utilizzato soprattutto negli impianti di dimensioni medio-grandi. Ideale nelle soluzioni con un consumo elevato di acqua sanitaria.

Used mostly in large and medium-sized systems. Ideal in solutions with high levels of DHW consumption. / Utilisé surtout dans les installations de dimensions moyennes à grandes. Idéal dans les solutions ayant une consommation élevée d'eau sanitaire. / Wird vor allem auf mittleren und großen Anlage verwendet. Besonders bei hohem Konsum von sanitärem Wasser geeignet.



A Acqua sanitaria
DHW
Eau sanitaire
Trinkwasser

B Acqua primaria (impianto)
Primary water (system)
Eau primaire (installation)
Brauchwasser (Anlage)

Rivestimento esterno in PVC
External PVC cladding
Revêtement extérieur en PVC
Äußere PVC-Beschichtung

Approvato DVGW
DVGW approved
Approuvé DVGW
DVGW - Billigung

Bollitore a due serpentine
_Dual-coil water cylinder
_Chaudière à deux serpentina
_Wasserkessel mit zwei Schlangenrohren

Isolamento in poliuretano espanso morbido da 100 a 120 mm
_Soft polyurethane foam insulation - from 100 to 120 mm
_Isolation en polyuréthane expansé souple de 100 à 120 mm
_Dämmung aus weichem PUR-Schaum zu 100 und 120 mm

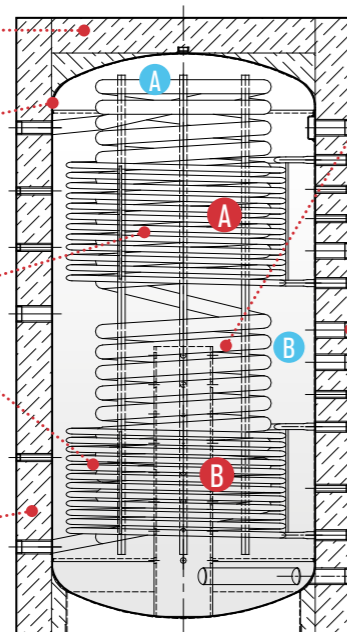

A Collegamento altre fonti
Other sources connection
Raccordement autres sources
Anschluss an andere Quellen

B Collegamento solare
Solar connection
Raccordement solaire
Solaranschluss

Scambiatore fisso tubolare elicoidale in acciaio AISI 316 per scambio rapido sul sanitario
_Fixed AISI 316 steel helical coil tubular heat exchanger for rapid DHW storage
_Échangeur fixe tubulaire hélicoïdal en acier AISI 316 pour accumulation rapide sur le sanitaire
_Fester, schraubenförmiger Rohraustauscher aus Edelstahl AISI 316 für das schnelle Speichern von sanitärem Wasser

Possibilità di inserire una resistenza elettrica per il riscaldamento
_Possibility of inserting an electric heating element for heating
_Possibilité d'insérer une résistance électrique pour le chauffage
_Möglichkeit einen elektrischen Heizwiderstand einzufügen

È necessario l'utilizzo di due pozzetti sonda opzionali
Two optional probe wells must be used
Il est nécessaire d'utiliser deux puits porte-sonde en option
Es bedarf des Gebrauchs zweier, optionaler Sondenträger



6 VERSIONI: da
500 litri fino a 1200

6 VERSIONS: from 500 litres
to 1200

6 VERSIONS : de 500 litres à 1200
litres

6 AUSFÜHRUNGEN:
von 500 Litern bis zu 1200

Idonei
all'abbinamento con diverse
fonti di calore (Stufe, Termocamni,
ecc)

Suitable for teaming with different heat
sources (Stoves, Closed Fireplaces, etc.)
Adaptés à la combinaison avec différentes
sources de chaleur (poêles, foyers fermés,
etc)

Bestens mit verschiedenen
Wärmequellen kombinierbar
(Kaminöfen, Heizkamine, usw.)

Scambio
ottimizzato con pannelli
solari anche nelle mezze
stagioni

Optimal heat exchange with solar
panels even in spring and autumn
Échange optimisé avec panneaux
solaires même aux moyennes saisons
Optimierter Austausch mit
Solarmodulen, auch in der
Übergangszeit.

Modello Model Modèle Modell	Capacità Capacity Capacité Kapazität	Capacità Serbatoio ACS DHW Cylinder Capacity Capacité du réservoir d'eau chaude sanitaire Fassungsvermögen Behälter ACS	Capacità Serbatoio ACS DHW Cylinder Capacity Capacité du réservoir d'eau chaude sanitaire Fassungsvermögen Behälter ACS	Superficie Serpentina inferiore Area in Superficie du serpentini inferieur Oberfläche unteres Schlangenrohr	Superficie Serpentina superiore Top Coil Surface Area in Superficie du serpentini supérieur Oberfläche oberes Schlangenrohr	Spessore isolamento Insulation thickness Épaisseur de l'isolation Stärke Dämmung	Peso a vuoto Empty weight Poids à vide Leergewicht	H	Ø
	l	l	m ²	m ²	m ²	mm (λ =mW/mK)	kg		
500	500	58	5,7	-	2,3	100 (λ =39)	140	1720	850
800	800	77	7,0	2,0	3,0	120 (λ =39)	242	1930	1030
1000	1000	77	7,0	3,0	3,5	120 (λ =39)	265	2110	1030
1250	1250	77	8,2	3,2	3,8	120 (λ =39)	309	2100	1140
1500	1500	92	8,2	3,5	4,0	120 (λ =39)	336	2240	1240
2200	2200	92	9,4	4,2	5,5	120 (λ =39)	413	1440	1440

05 Il Sistema solare Red

Solar panels and control unit / Panneaux solaires et centrale / Solarpaneele und Steuergerät

Il solare termico ha caratteristiche tali da poter diventare un sistema quasi indipendente di produzione di acqua calda sanitaria.

In alternativa, il solare termico può essere integrato alle caldaie a biomassa, completando l'efficienza del sistema e garantendo un comfort costante e risparmio notevole.

En_The characteristics of solar heat make it possible to turn it into an almost independent system for the production of domestic hot water. Alternatively, solar heat can be incorporated into biomass boilers, thereby completing the efficiency of the system and ensuring constant comfort and considerable savings.

Fr_Les caractéristiques de l'énergie solaire thermique permettent d'obtenir un système quasi-indépendant de production d'eau chaude sanitaire. En alternative, le solaire thermique peut être intégré aux chaudières à biomasse, en complétant le rendement du système et en garantissant un confort constant et une économie importante.

De_Die thermische Solaranlage basiert auf Eigenschaften, die sie zu einem nahezu unabhängigen Produktionssystem von sanitärem Warmwasser machen. In Alternative, kann die thermische Solaranlage einen Biomasse-Heizkessel ergänzen, indem die Effizienz des Systems gesteigert wird und ein konstanter Komfort sowie eine erhebliche Kosteneinsparung garantiert wird.

I Pannelli Solari

Solar Panels / Les panneaux solaires / Die Solarmodule

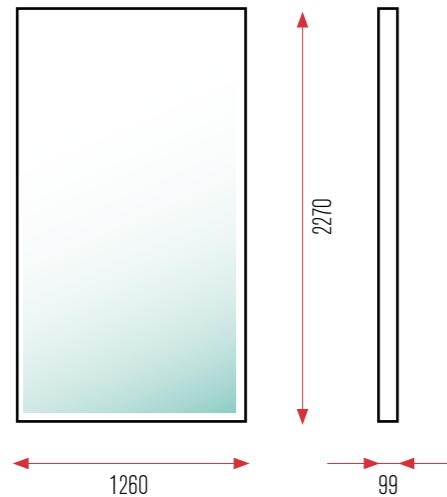

Grazie all'elevato rendimento e ad una dimensione ottimizzata più grande rispetto allo standard di mercato, UN COLLETTORE RED HA LE STESSA PERFORMANCE DI CIRCA 2 COLLETTORI STANDARD con il vantaggio di ridurre i costi di installazione (meno pannelli), di ridurre i punti critici (connessioni tra i pannelli).

Thanks to the high efficiency and larger optimal dimensions compared to market standards, A RED COLLECTOR AFFORDS THE SAME PERFORMANCE LEVELS AS APPROXIMATELY 2 STANDARD COLLECTORS with the advantage of reducing installation costs (fewer panels) and of minimising critical points (connections between panels).

Grâce au rendement élevé et à une dimension optimisée plus importante par rapport aux normes du marché, UN COLLECTEUR RED A LES MÊMES PERFORMANCES QU'ENVIRON 2 COLLECTEURS STANDARDS avec l'avantage de réduire les coûts d'installation (moins de panneaux) et de réduire les points critiques (connexions entre les panneaux).

Dank seines hohen Leistungsgrads und der optimierten Maße, die im Vergleich zum Marktstandard größer sind, weist EIN SONNENKOLLEKTOR RED DIE GLEICHE LEISTUNGSFÄHIGKEIT WIE CA. 2 STANDARDKOLLEKTOREN auf und hat den Vorteil die Installationskosten zu reduzieren (weniger Module) sowie die kritischen Aspekte auf ein Minimum zu beschränken (Verbindung der Module untereinander).

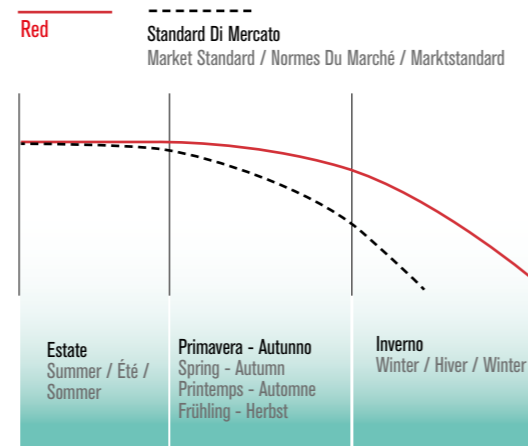

Grazie alla sua particolare struttura, il rendimento del collettore RED è superiore agli attuali standard di mercato soprattutto nelle stagioni in cui l'insolazione è più bassa, garantendo sempre un minimo recupero di energia solare.

Owing to its special structure, the efficiency of the RED collector is superior to standard collectors currently on the market, especially during sun-shy seasons, guaranteeing a minimal recovery of solar energy at all times.

Grâce à sa structure particulière, le rendement du collecteur RED est supérieur aux normes actuelles de marché surtout pendant les saisons où l'ensoleillement est plus faible, en garantissant toujours une récupération minimale d'énergie solaire.

Dank seiner speziellen Struktur, ist der Leistungsgrad des Sonnenkollektors RED höher als der derzeitigen Marktstandards und garantiert immer ein Mindestmaß an Energie-Aufnahme, vor allem während jener Jahreszeiten, in denen die Sonneneinstrahlung geringer ist.

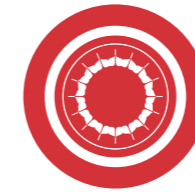

Nei mesi estivi l'energia solare è addirittura sufficiente a coprire tutto il bisogno di acqua calda sanitaria che oggi può essere utilizzata anche per alimentare lavastoviglie e lavatrici di ultima generazione contribuendo così ad un risparmio netto nelle spese di elettricità e riscaldamento.

In summer, the solar energy is downright enough to cover the entire domestic hot water requirement, and the DHW can also be used for new generation dishwashers and washing machines, thereby contributing to significant savings on your electricity and heating bills.

Pendant les mois d'été, l'énergie solaire est même suffisante pour couvrir tous les besoins en eau chaude sanitaire qui peut être utilisée aujourd'hui également pour alimenter les lave-vaisselles et les machines à laver de dernière génération, en contribuant ainsi à une économie nette des frais d'électricité et de chauffage.

Im Sommer kann meistens der gesamte Bedarf an Warmwasser über die Solaranlage bereitgestellt werden, der heutzutage auch die neuesten Spül- und Waschmaschinen umfasst, sodass die Kosten für Strom und Heizung wesentlich verringert werden können.



Un sistema solare RED che combina collettore e gli altri componenti ad alta efficienza può coprire in media fino al 70% dell'energia annua destinata a riscaldare l'acqua sanitaria.

A RED system which teams a solar collector with other high efficiency components can cover on average up to 70% of the annual energy intended to heat domestic water.

Un système solaire RED qui combine le collecteur et les autres composants à haut rendement peut couvrir en moyenne jusqu'à 70 % de l'énergie annuelle destinée à chauffer l'eau sanitaire.

Eine Solaranlage RED, die den Sonnenkollektor und die anderen hocheffizienten Bauteile miteinander kombiniert, deckt durchschnittlich 70% des Jahresbedarfs der sanitären Warmwasserbereitung.



I collettori RED sono costruiti in Germania e sono coperti da una garanzia di 5 anni.

RED collectors are built in Germany and are covered by a 5-year warranty.

Les collecteurs RED sont construits en Allemagne et sont couverts par une garantie de 5 ans.

Die Sonnenkollektoren RED werden in Deutschland hergestellt und haben eine 5-jährige Garantie.

Strato per strato il pannello solare Red

RED solar panels layer by layer / Couche par couche, le panneau solaire RED / Das Solarmodul RED Schicht für Schicht

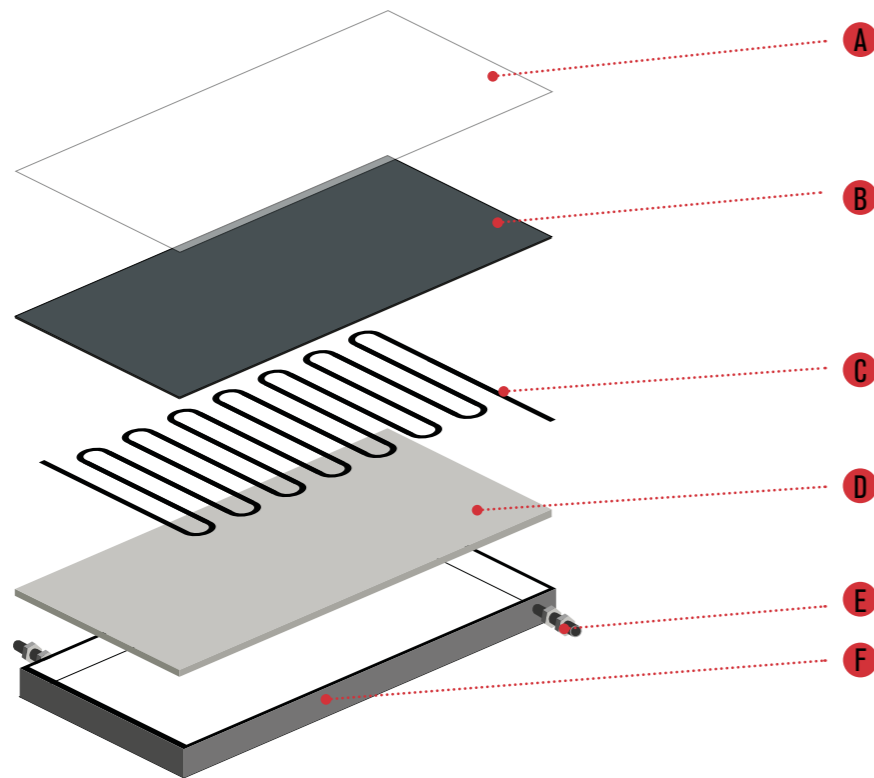

Superficie lorda m ² _Gross surface area m ² _Superficie brute m ² _Brutto Oberfläche m ²	Superficie netta m ² _Net surface area m ² _Superficie nette m ² _Netto Oberfläche m ²	Peso a vuoto kg _Empty weight kg _Poids à vide kg _Leergewicht kg	Capacità L _Capacity W _Capacité l _Kapazität l	Struttura cassa _Frame structure _Structure de caisse _Gehäuse-Struktur	H	L	P
2,86	2,62	46	2,52	Cassa alluminio Aluminium frame Caisse en aluminium Aluminium-Gehäuse	2270	1260	99

- A VETRO PROTETTIVO SOLARE:** Il vetro protettivo solare è strutturato per garantire la migliore resa luminosa. Lo spessore di 3,2 mm e i trattamenti termici, ne garantiscono la resistenza alle intemperie.
PROTECTIVE SOLAR GLAZING: The protective solar glazing is built to guarantee the best light rendering. The 3.2 mm thickness and the heat treatments make it resistant to all weather.
VITRE DE PROTECTION SOLAIRE: La structure du verre de protection solaire permet de garantir le meilleur rendu lumineux. L'épaisseur de 3,2 mm et les traitements thermiques en garantissent la résistance aux intempéries.
SONNENSCHUTZGLAS: Die Struktur des Sonnenschutzglases gewährleistet eine bessere Lichtausbeute. Eine Stärke von 3,2 mm sowie die Wärmebehandlungen garantieren auch bei Unwetter beste Widerstandsfähigkeit.
- B ASSORBITORE:** La lastra assorbitore del collettore è INTERA, evitando così il rischio di dispersione tipico delle lastre a striscie. Lastra assorbitore e serpentina sono realizzati entrambi con 100% di rame. Questo evita i problemi dovuti alle dilatazioni e garantisce durata nel tempo. Inoltre, la superficie di rame trattata al TINOX consente di massimizzare l'assorbimento solare.
ABSORBER: The absorber plate in the collector is WHOLE, thereby avoiding the risk of heat loss which is typical of strip plates. Both the absorber plate and the coil are made of 100% copper. This avoids any problems due to thermal expansion and guarantees durability over time. In addition, the copper surface is TINOX coated to maximise solar absorption.
ABSORBEUR: La plaque d'absorbeur du collecteur est ENTIÈRE, évitant ainsi le risque de dispersion typique des plaques à bandes. Plaque d'absorbeur et serpentin sont tous deux réalisés 100 % en cuivre. Cela évite les problèmes dus aux dilatations et garantit une longue durée dans le temps. En outre, la surface en cuivre traitée au TINOX permet d'optimiser l'absorption solaire.
ABSORBER: Der Absorber des Kollektors bildet eine EINHEIT, sodass das Risiko der Wärmedispersion, die für streifenartige Absorber typisch sind, vermieden werden kann. Sowohl der Absorber als auch das Schlangenrohr bestehen zu 100% aus Kupfer. Dadurch können auf Ausdehnung basierende Probleme vermieden und eine lange Lebensdauer gewährleistet werden. Außerdem ermöglicht die mit TINOX behandelte Kupferoberfläche eine bessere Speicherung des Sonnenlichts.
- C SERPENTINA:** Rispetto ai collettori standard con struttura "ad arpa", il collettore RED con struttura "a serpentino" consente una captazione solare molto più uniforme.
COIL: Compared to standard collectors which feature a "harp-shaped" structure, RED collectors have a "coil-shaped" structure which allow for much more uniform solar capture.
SERPENTIN: Par rapport aux collecteurs standard à structure «en harpe», le collecteur RED à structure «en serpent» permet une captation solaire beaucoup plus uniforme.
SCHLANGENROHR: Im Vergleich zu den Standard-Kollektoren mit „harfenartiger“ Struktur, ermöglicht der Sonnenkollektor RED mit „schlangensrohrartiger“ Struktur eine wesentlich gleichmäßigere Speicherung des Sonnenlichts.
- D ISOLANTE:** L'isolante interno ha un elevato spessore di 5 cm.
INSULATION: The internal insulation is extra thick: 5 cm.
ISOLANTE: L'isolante interno ha un elevato spessore di 5 cm.
DÄMMUNGSMATERIAL: Das interne Dämmungsmaterial ist 5 cm stark.
- E GIUNTO DI COMPENSAZIONE:** Il collettore RED è dotato di un giunto di compensazione che assorbe le dilatazioni meccaniche tipiche in fase di funzionamento, contribuendo a prolungare la durata nel tempo e mantenere le performance inalterate nel tempo.
COMPENSATION JOINT: RED collectors are fitted with a compensation joint which absorbs the typical mechanical expansion which occurs during operation, thereby extending the durability while keeping performance levels unchanged over time.
JOINT DE COMPENSATION: Le collecteur RED est doté d'un joint de compensation qui absorbe les dilatations mécaniques typiques en phase de fonctionnement, en contribuant à prolonger la durée dans le temps et à maintenir les performances inchangées dans le temps.
AUSGLEICHVERBINDUNG: Der Sonnenkollektor RED ist mit einer Ausgleichsverbindung ausgestattet, die die mechanischen Ausdehnungen während des Betriebs absorbiert und dadurch zu einer längeren Lebensdauer und beständigeren Leistungsfähigkeit beiträgt.
- F ISOLAMENTO LATERALE:** A differenza dei collettori standard che hanno l'isolamento nella sola parte inferiore, il collettore RED ha un isolamento anche laterale, quindi completo.
LATERAL INSULATION: Unlike standard collectors which feature insulation on the underside alone, RED collectors also have lateral insulation, making it complete.
ISOLATION LATÉRALE: À la différence des collecteurs standards dont l'isolation se trouve dans la seule partie inférieure, le collecteur RED a également une isolation latérale, donc complète.
SEITLICHE DÄMMUNG: Im Unterschied zu den Standard-Kollektoren, die nur an der Unterseite gedämmt sind, verfügt der Sonnenkollektor RED über eine vollständige, d.h. auch über eine seitliche Dämmung.

Centralina Red

RED control unit / Centrale RED / Steuergerät RED

La centralina RED è un'unità di controllo in grado di gestire ed armonizzare complessi sistemi impiantistici. Per una ottimizzazione del risparmio energetico e del comfort abitativo.

_The RED control unit is capable of managing and standardising complex plant engineering systems. For optimal energy savings and domestic comfort.

_La centrale RED est une unité de contrôle capable de gérer et d'harmoniser des systèmes d'installation complexes. Pour une optimisation de l'économie d'énergie et du confort d'habitation.

_Die Steueranlage RED ist eine Kontrolleinheit, die in der Lage ist komplexe Anlagensysteme zu steuern und zu koordinieren. Damit die Energieeinsparung und der Wohnkomfort optimiert werden können.



7311222

7311222
N°5 INGRESSI PROGRAMMABILI.
N°2 USCITE PROGRAMMABILI.
5 Programmable inputs.
2 Programmable outlets.
5 Entrées programmables
2 Sorties programmables.
Nr. 5 Programmierbare eingänge
Nr. 2 Programmierbare ausgänge

7311223
N°7 INGRESSI PROGRAMMABILI.
N°5 USCITE PROGRAMMABILI.
7 Programmable inputs.
5 Programmable outlets.
7 Entrées programmables
5 Sorties programmables.
Nr. 7 Programmierbare eingänge
Nr. 5 Programmierbare ausgänge

40 programmi pre-settati per le varie tipologie d'impianto

40 pre-set programmes for different types of system

40 programmes pré-établis pour les différents types d'installation

40 voreingestellte Programme für verschiedenste Anlagenarten

Facilità di programmazione con chiare icone esplicative

Easy programming thanks to clear, explanatory icons

Facilité de programmation avec de claires icônes illustratives
Einfache Programmierung anhand deutlicher Icons



7311223

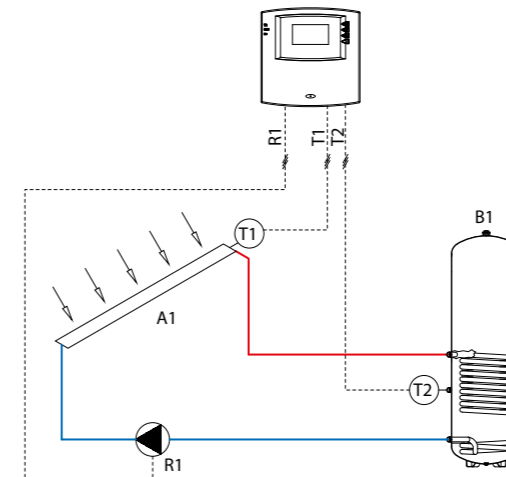

FUNZIONI DI PROTEZIONE IMPIANTO:
N°5 INGRESSI PROGRAMMABILI.
N°3 USCITE PROGRAMMABILI.

System protection functions:
5 Programmable inputs.
3 Programmable outlets.

Fonctions de protection de l'installation:
5 Entrées programmables
3 Sorties programmables.

Schutzfunktionen der anlage:
Nr. 5 Programmierbare eingänge
Nr. 3 Programmierbare ausgänge

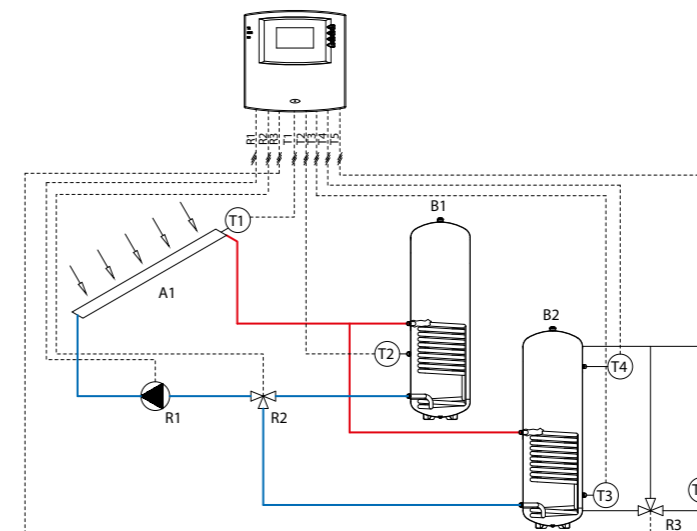

LA CENTRALINA RED GESTISCE E CONTROLLA IL TUO SISTEMA: DA UN IMPIANTO BASE AD UN IMPIANTO EVOLUTO.

The red control unit manages and controls your system: from the most basic systems to the most sophisticated

La centrale red gère et contrôle votre système: d'une installation de base à une installation évoluée

Das steuergerät red steuert und kontrolliert ihr system: sei es eine einfache, sei es eine komplexe anlage

06 Schema impianti

System diagram / Schéma des systèmes
/ Plan der Anlagen

Esempi di applicazione dei sistemi RED per semplificare la gestione energetica della casa e diminuire i consumi.

En_Examples of applying RED systems to simplify home energy management and reduce consumption.

Fr_Exemples d'application des systèmes RED pour simplifier la gestion énergétique de la maison et diminuer la consommation.

De_Anwendungsbeispiele der RED-Systeme, um das Energiemanagement im Haus zu erleichtern und den Verbrauch zu verringern.

1

Caldaia con impianto di riscaldamento diretto e bollitore ACS, integrazione solare ACS

Boiler with a direct heating system and DHW and DHW boiler, DHW solar integration / Chaudière avec installation de chauffage direct et bouilleur ECS, intégration solaire ECS / Heizkessel mit direkter Heizanlage und Wasserkessel ACS, mit integrierter Solareinheit ACS

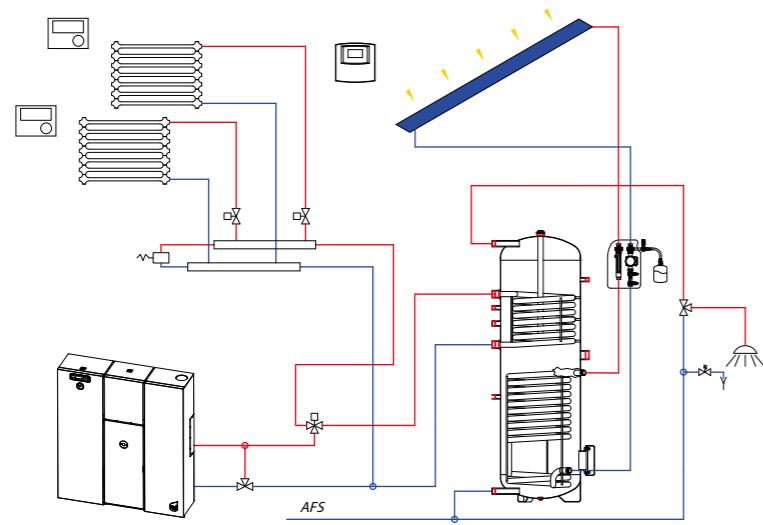

3

Caldaia con puffer "Pipe in Tank" combinato per riscaldamento e ACS, integrazione solare riscaldamento e ACS

Boiler with "Pipe in Tank" puffer combined for heating and DHW, DHW and heating solar integration / Chaudière avec puffer « Pipe in Tank » combiné pour chauffage et ECS, intégration solaire chauffage et ECS / Heizkessel mit Pufferspeicher "Pipe in Tank" kombiniert für Heizung und ACS, mit integrierter Solarheizunit und ACS

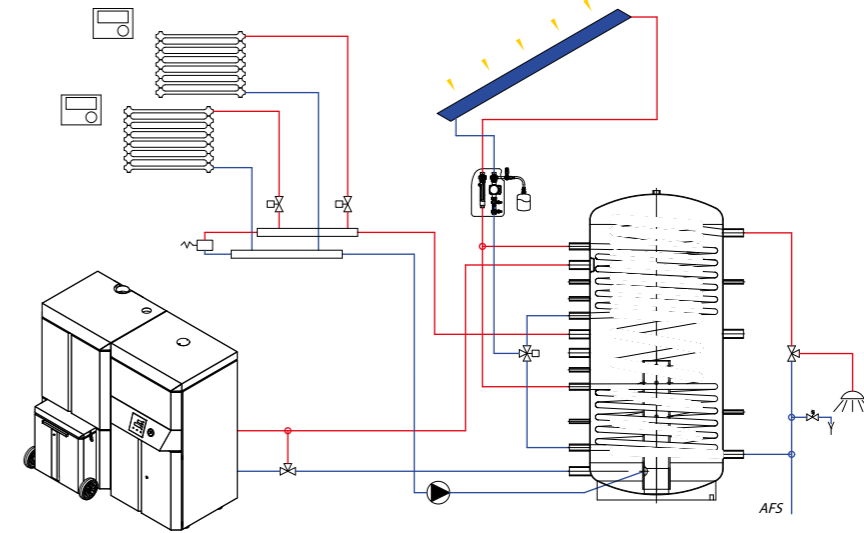

2

Caldaia con puffer "Tank in Tank" combinato per riscaldamento e ACS, integrazione solare riscaldamento e ACS

Boiler with "Tank in Tank" puffer combined for heating and DHW, DHW and heating solar integration / Chaudière avec puffer « Tank in Tank » combiné pour chauffage et ECS, intégration solaire chauffage et ECS / Heizkessel mit Pufferspeicher "Tank in Tank" kombiniert für Heizung und ACS, mit integrierter Solareinheit ACS

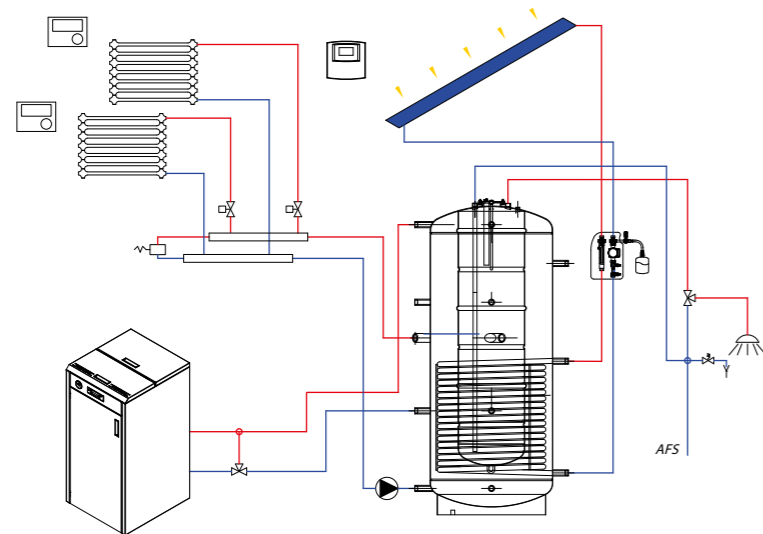

4

Caldaia con puffer per riscaldamento

Boiler with puffer for heating / Chaudière avec puffer pour chauffage / Heizkessel mit Pufferspeicher für Heizung

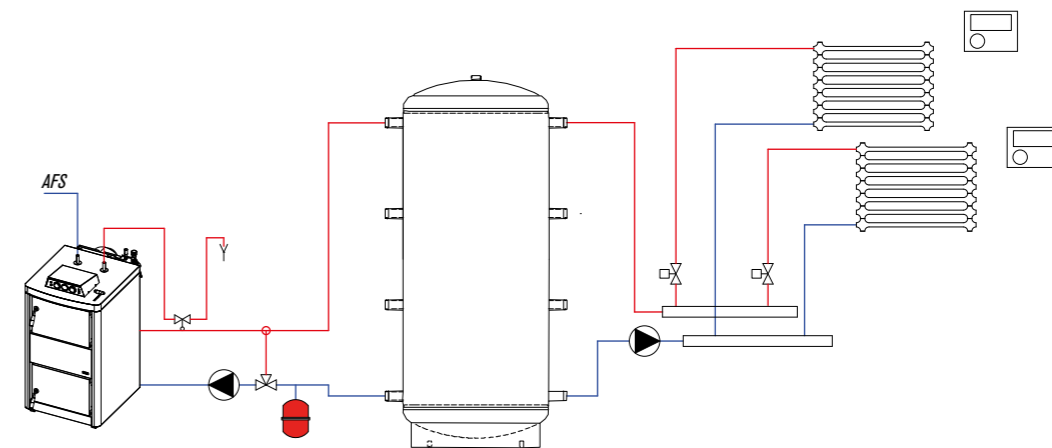

Esempi di installazione

Installation examples / Exemples d'installation / Installations-beispiele

Nota: le indicazioni fornite sono solo indicazioni di massima che devono sempre essere verificate da un termotecnico abilitato
 N.B.: the specifications provided are a rough guide - always have these checked by an approved heat technician. / Remarque : les indications fournies ne sont que des indications générales qui doivent toujours être vérifiées par un technicien chauffagiste agréé. / Hinweis: Diese Angaben verstehen sich ausschließlich als Richtwerte, die immer von einem kompetenten Sachverständigen überprüft werden müssen.

1

Kit solare per produzione di acqua calda sanitaria con bollitore sanitario vetroporcellanato

Solar kit for domestic hot water production with porcelain glass-lined dhw cylinder

Kit solaire pour production d'eau chaude sanitaire avec chaudière sanitaire en vitroporcelaine

Solar-bausatz für die erzeugung von sanitärem warmwasser mit einem porzellan-glasbeschichtetem sanitärem wasserkessel

NOME -CODICE NAME - CODE NOM - CODE NAME - CODE	KIT 1 Pannello + Bollitore 200 Litri KIT 1 Panel + 200 Litre Water Cylinder KIT 1 Panneau + Chaudière 200 Litres BAUSATZ 1 Modul + Wasserkessel 200 Liter 7311223	KIT 2 Pannello + Bollitore 300 Litri KIT 2 Panel + 300 Litre Water Cylinder KIT 2 Panneau + Chaudière 300 Litres BAUSATZ 2 Modul + Wasserkessel 300 Liter 7311224	KIT 3 Pannello + Bollitore 500 Litri KIT 3 Panel + 500 Litre Water Cylinder KIT 3 Panneau + Chaudière 500 Litres BAUSATZ 3 Modul + Wasserkessel 500 Liter 7311225
NUMERO PERSONE NUMBER OF PEOPLE NOMBRE DE PERSONNES ANZAHL PERSONEN	2-4	4-6	6-8
ACCUMULO (Litri) STORAGE CYLINDER (Litres) ACCUMULATION (Litres) SPEICHERUNG (Liter)	200 4511221	300 4511222	500 4511223
N° PANNELLI No. OF PANELS NB DE PANNEAUX Nr. MODULE	1	2	3
SUPERFICIE PANNELLI PANEL SURFACE AREA SUPERFICIE DES PANNEAUX OBERFLÄCHE MODULE	2,82	5,64	8,46
CENTRALINA CONTROL UNIT CENTRALE SOLARREGLER	Centralina solare ACS DHW solar control unit Centrale solaire eau chaude sanitaire Solarregler ACS 7311222	Centralina solare ACS DHW solar control unit Centrale solaire eau chaude sanitaire Solarregler ACS 7311222	Centralina solare ACS DHW solar control unit Centrale solaire eau chaude sanitaire Solarregler ACS 7311222
GRUPPO CIRCOLATORE CIRCULATION PUMP UNIT GROUPE DE CIRCULATION ZIRKULATOR	Stazione solare Solar station Station solaire Solarstationen 7311219	Stazione solare Solar station Station solaire Solarstationen 7311219	Stazione solare Solar station Station solaire Solarstationen 7311219
VASO ESPANSIONE EXPANSION VESSEL VASE D'EXPANSION ÜBERLAUF- GEFÄSS	Vaso espansione solare 25 Litri 25 litre solar expansion vessel Vase d'expansion solaire 25 litres Solaranlagen-Überlaufgefäß 25 Liter 7311220	Vaso espansione solare 25 Litri 25 litre solar expansion vessel Vase d'expansion solaire 25 litres Solaranlagen-Überlaufgefäß 25 Liter 7311220	Vaso espansione solare 25 Litri 25 litre solar expansion vessel Vase d'expansion solaire 25 litres Solaranlagen-Überlaufgefäß 25 Liter 7311220

2

Kit solare per produzione di acqua calda saniaatria e integrazione riscaldamento con bollitore tank in tank

Solar kit for domestic hot water production and incorporation with heating system via tank in tank water cylinder

Kit solaire pour production d'eau chaude sanitaire et complément du chauffage avec chaudière tank in tank

Solar-bausatz für die erzeugung von sanitärem warmwasser und heizungsergänzung mit wasserkessel tank in TANK

NOME -CODICE NAME - CODE NOM - CODE NAME - CODE	KIT 2 Pannelli + Tank in Tank 650 Litri KIT 2 Panels + 650 Litre Tank in Tank KIT 2 Panneaux + Tank in Tank 650 Litres BAUSATZ 2 Solarmodule + Tank in Tank 650 Liter	KIT 3 Pannelli + Tank in Tank 800 Litri KIT 3 Panels + 800 Litre Tank in Tank KIT 3 Panneaux + Tank in Tank 800 Litres BAUSATZ 3 Solarmodule + Tank in Tank 800 Liter	KIT 4 Pannelli + Tank in Tank 1000 Litri KIT 4 Panels + 1000 Litre Tank in Tank KIT 4 Panneaux + Tank in Tank 1000 Litres BAUSATZ 4 Solarmodule + Tank in Tank 1000 Liter	KIT 5 Pannelli + Tank in Tank 1500 Litri KIT 5 Panels + 1500 Litre Tank in Tank KIT 5 Panneaux + Tank in Tank 1500 Litres BAUSATZ 5 Solarmodule + Tank in Tank 1500 Liter
NUMERO PERSONE NUMBER OF PEOPLE NOMBRE DE PERSONNES ANZAHL PERSONEN	2-3	4-5	4-5	5-6
ACCUMULO (Litri) STORAGE CYLINDER (Litres) ACCUMULATION (Litres) SPEICHERUNG (Liter)	650/150	800/250	1000/250	1500/300
N° PANNELLI No. OF PANELS NB DE PANNEAUX Nr. MODULE	2	3	4	5
SUPERFICIE PANNELLI PANEL SURFACE AREA SUPERFICIE DES PANNEAUX OBERFLÄCHE MODULE	5,64	8,46	11,28	14,1
CENTRALINA CONTROL UNIT CENTRALE SOLARREGLER	Centralina solare TRO603MC TRO603MC solar control panel Centrale solaire TRO603MC Solarregler TRO603MC 7311223	Centralina solare TRO603MC TRO603MC solar control panel Centrale solaire TRO603MC Solarregler TRO603MC 7311223	Centralina solare TRO603MC TRO603MC solar control panel Centrale solaire TRO603MC Solarregler TRO603MC 7311223	Centralina solare TRO603MC TRO603MC solar control panel Centrale solaire TRO603MC Solarregler TRO603MC 7311223
GRUPPO CIRCOLATORE CIRCULATION PUMP UNIT GROUPE DE CIRCULATION ZIRKULATOR	Stazione solare Solar station Station solaire Solarstationen 7311219	Stazione solare Solar station Station solaire Solarstationen 7311219	Stazione solare Solar station Station solaire Solarstationen 7311219	Stazione solare Solar station Station solaire Solarstationen 7311219
VASO ESPANSIONE EXPANSION VESSEL VASE D'EXPANSION ÜBERLAUF- GEFÄSS	Vaso espansione solare 25 Litri 25 litre solar expansion vessel Vase d'expansion solaire 25 litres Solaranlagen-Überlaufgefäß 25 Liter 7311220	Vaso espansione solare 25 Litri 25 litre solar expansion vessel Vase d'expansion solaire 25 litres Solaranlagen-Überlaufgefäß 25 Liter 7311220	Vaso espansione solare 40 Litri 40 litre solar expansion vessel Vase d'expansion solaire 40 litres Solaranlagen-Überlaufgefäß 40 Liter 7311221	Vaso espansione solare 40 Litri 40 litre solar expansion vessel Vase d'expansion solaire 40 litres Solaranlagen-Überlaufgefäß 40 Liter 7311221
TIPO DI RISCALDAMENTO TYPE OF HEATING SYSTEM TYPE DE CHAUFFAGE HEIZUNGSART	Stufa a pellet Pellet stove Poêle à pellets Pellet-Kaminofen	Stufa a pellet/ Caldaia pellet Pellet stove/Pellet boiler Poêle à pellet/Chaudière à pellet Pellet-Kaminofen/Pellet-Heizkessel	Caldaia 25 kW pellet 25 kW boiler pellet Chaudière 25 kW pellets Heizkessel 25 Kw Pellet	Caldaia 25/30 kW pellet 25/30 kW boiler pellet Chaudière 25/30 kW pellets Heizkessel 25/30 Kw Pellet
SUP. DA RISCALDARE MQ SURFACE AREA TO BE HEATED IN M2 SUP. À CHAUFFER M² ZU WÄRMENDE OBERFLÄCHE IN M2	100	100	130	150

3

Kit solare per produzione di acqua calda sanitaria e integrazione riscaldamento con bollitore pipe in tank

Solar kit for domestic hot water production and incorporation with heating system via pipe in tank water cylinder

Kit solaire pour production d'eau chaude sanitaire et complément du chauffage avec chaudière pipe in tank

Solar-bausatz für die erzeugung von sanitärem warmwasser und heizungsergänzung mit wasserkessel pipe in tank

NOME - CODICE NAME - CODE NOM - CODE NAME - CODE	KIT 2 Pannelli + Pipe in Tank 500 Litri KIT 2 Panels + 500 Litre Pipe in Tank KIT 2 Panneaux + Pipe in Tank 500 Litres BAUSATZ 2 Solarmodule + Pipe in Tank 500 Liter	KIT 3 Pannelli + Pipe in Tank 800 Litri KIT 3 Panels + 800 Litre Pipe in Tank KIT 3 Panneaux + Pipe in Tank 800 Litres BAUSATZ 3 Solarmodule + Pipe in Tank 800 Liter	KIT 4 Pannelli + Pipe in Tank 1000 Litri KIT 4 Panels + 1000 Litre Pipe in Tank KIT 4 Panneaux + Pipe in Tank 1000 Litres BAUSATZ 4 Solarmodule + Pipe in Tank 1000 Liter	KIT 5 Pannelli + Pipe in Tank 1250 Litri KIT 5 Panels + 1250 Litre Pipe in Tank KIT 5 Panneaux + Pipe in Tank 1250 Litres BAUSATZ 5 Solarmodule + Pipe in Tank 1250 Liter	KIT 5 Pannelli + Pipe in Tank 1500 Litri KIT 5 Panels + 1500 Litre Pipe in Tank KIT 5 Panneaux + Pipe in Tank 1500 Litres BAUSATZ 5 Solarmodule + Pipe in Tank 1500 Liter	KIT 6 Pannelli + Pipe in Tank 2200 Litri KIT 6 Panels + 2200 Litre Pipe in Tank KIT 6 Panneaux + Pipe in Tank 2200 Litres BAUSATZ 6 Solarmodule + Pipe in Tank 2200 Liter
NUMERO PERSONE NUMBER OF PEOPLE NOMBRE DE PERSONNES ANZAHL PERSONEN	2-3	4-5	5-6	6-8	8-10	12-15
ACCUMULO (Litri) STORAGE CYLINDER (Litres) ACCUMULATION (Litres) SPEICHERUNG (Liter)	500	800	1000	1250	1500	2200
N° PANNELLI No. OF PANELS NB DE PANNEAUX Nr. MODULE	2	3	4	5	5	6
SUPERFICIE PANNELLI PANEL SURFACE AREA SUPERFICIE DES PANNEAUX OBERFLÄCHE MODULE	5,64	8,46	11,28	14,1	14,1	16,92
CENTRALINA CONTROL UNIT CENTRALE SOLARREGLER	Centralina solare TRO603MC TRO603MC solar control panel Centrale solaire TRO603MC Solarregler TRO603MC 7311223	Centralina solare TRO603MC TRO603MC solar control panel Centrale solaire TRO603MC Solarregler TRO603MC 7311223	Centralina solare TRO603MC TRO603MC solar control panel Centrale solaire TRO603MC Solarregler TRO603MC 7311223	Centralina solare TRO603MC TRO603MC solar control panel Centrale solaire TRO603MC Solarregler TRO603MC 7311223	Centralina solare TRO603MC TRO603MC solar control panel Centrale solaire TRO603MC Solarregler TRO603MC 7311223	Centralina solare TRO603MC TRO603MC solar control panel Centrale solaire TRO603MC Solarregler TRO603MC 7311223
GRUPPO CIRCOLATORE CIRCULATION PUMP UNIT GROUPE DE CIRCULATION ZIRKULATOR	Stazione solare Solar station Station solaire Solarstationen 7311219	Stazione solare Solar station Station solaire Solarstationen 7311219	Stazione solare Solar station Station solaire Solarstationen 7311219	Stazione solare Solar station Station solaire Solarstationen 7311219	Stazione solare Solar station Station solaire Solarstationen 7311219	Stazione solare Solar station Station solaire Solarstationen 7311219
VASO ESPANSIONE EXPANSION VESSEL VASE D'EXPANSION ÜBERLAUF- GEFÄSS	Vaso espansione solare 25 Litri 25 litre solar expansion vessel Vase d'expansion solaire 25 litres Solaranlagen-Überlaufgefäß 25 Liter 7311220	Vaso espansione solare 25 Litri 25 litre solar expansion vessel Vase d'expansion solaire 25 litres Solaranlagen-Überlaufgefäß 25 Liter 7311220	Vaso espansione solare 40 Litri 40 litre solar expansion vessel Vase d'expansion solaire 40 litres Solaranlagen-Überlaufgefäß 40 Liter 7311221	Vaso espansione solare 40 Litri 40 litre solar expansion vessel Vase d'expansion solaire 40 litres Solaranlagen-Überlaufgefäß 40 Liter 7311221	Vaso espansione solare 40 Litri 40 litre solar expansion vessel Vase d'expansion solaire 40 litres Solaranlagen-Überlaufgefäß 40 Liter 7311221	Vaso espansione solare 40 Litri 40 litre solar expansion vessel Vase d'expansion solaire 40 litres Solaranlagen-Überlaufgefäß 40 Liter 7311221
TIPO DI RISCALDAMENTO TYPE OF HEATING SYSTEM TYPE DE CHAUFFAGE HEIZUNGSART	Stufa a pellet Pellet stove Poêle à pellets Pellet-Kaminofen	Stufa a pellet/ Caldaia 25 kW pellet Pellet stove/25 kW boiler pellet Poêle à pellet/Chaudière 25 kW pellets Pellet-Kaminofen/Heizkessel 25 Kw Pellet	Caldaia 25 kW pellet 25 kW boiler pellet Chaudière 25 kW pellets Heizkessel 25 Kw Pellet	Caldaia 25/30 kW pellet 25/30 kW boiler pellet Chaudière 25/30 kW pellets Heizkessel 25/30 Kw Pellet	Caldaia 30 kW pellet 30 kW boiler pellet Chaudière 30 kW pellets Heizkessel 30 Kw Pellet	Caldaia 30/35 kW pellet 30/35 kW boiler pellet Chaudière 30/35 kW pellets Heizkessel 30/35 Kw Pellet
SUP. DA RISCALDARE MQ SURFACE AREA TO BE HEATED IN M2 SUP. À CHAUFFER M² ZU WÄRMENDE OBERFLÄCHE IN M2	100	120	120	150	200	270

